

# FM/AM Clock Radio ICF-C217 FM/LW Clock Radio ICF-C217L

Operating Instructions    Manual de instrucciones (en el reverso)  
Mode d'emploi            Gebruiksaanwijzing (achterzijde)  
Bedienungsanleitung    Istruzioni per l'uso (facciata opposta)

## DREAM MACHINE

Dream Machine is a trademark of Sony Corporation.  
Dream Machine est une marque de fabrication de Sony Corporation.  
Dream Machine ist ein Warenzeichen der Sony Corporation.  
Dream Machine es marca comercial de Sony Corporation.  
Dream Machine is een handelsmerk van Sony Corporation.  
Dream Machine è un marchio di fabbrica della Sony Corporation.

Sony Corporation © 2003    Printed in China

http://www.sony.net/

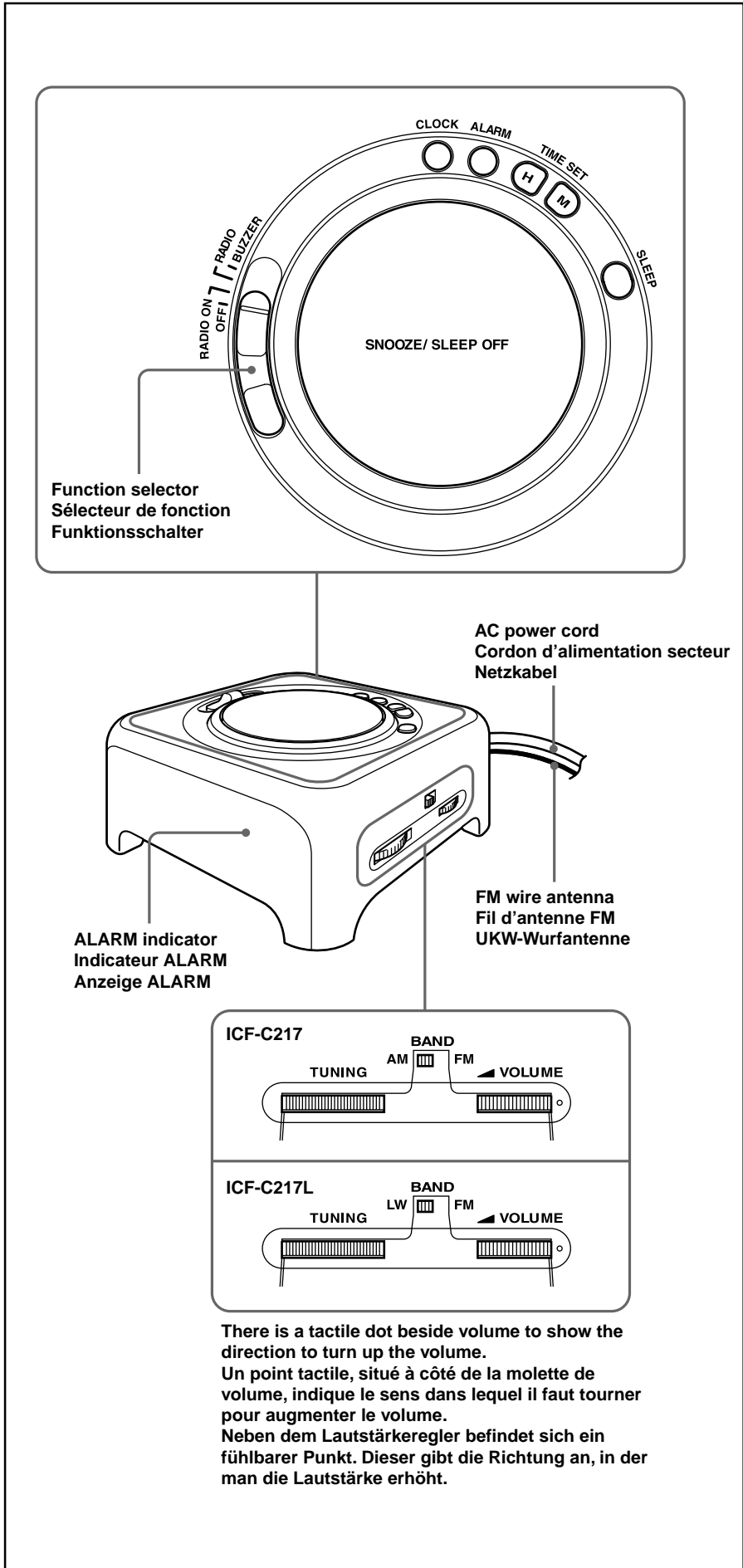

## English

### WARNING

To prevent fire or shock hazard, do not expose the unit to rain or moisture.

To avoid electrical shock, do not open the cabinet. Refer servicing to qualified personnel only.

Do not install the appliance in a confined space, such as a bookcase or built-in cabinet.

To prevent fire or shock hazard, do not place objects filled with liquids, such as vases, on the apparatus.

### Before You Begin

Thank you for choosing the Sony Dream Machine! The Dream Machine will give you many hours of reliable service and listening pleasure. Before operating the Dream Machine, please read these instructions thoroughly and retain them for future reference.

These instructions cover two models: ICF-C217 and ICF-C217L. Their differences are shown below.

Model number	Band
ICF-C217	FM/AM
ICF-C217L	FM/LW

### Features

- Visible green LED
- Easy to-see alarm indicator
- Power back-up function to keep the clock operating during a power interruption, using a 6F22 battery (not supplied).
- Allow adequate air circulation to prevent internal heat build-up. Do not place the unit on a surface (a rug, a blanket, etc.) or near materials (a curtain) which might block the ventilation holes.
- Should any solid object or liquid fall into the unit, unplug the unit and have it checked by a qualified personnel before operating it any further.
- To clean the casing, use a soft cloth dampened with a mild detergent solution.

### Installing the Battery

To keep good time, your Dream Machine needs one 6F22 battery (not supplied), in addition to house current. The battery keeps the clock operating in the event of a power interruption. Before setting the time on your Dream Machine, open the lid at the bottom of the unit, install the battery with correct polarity and then close the lid.

- After a power interruption, the displayed time may not always be correct (it may gain or lose about 10 minutes per hour).

### Knowing When to Replace the Battery

To check the battery power, unplug the power cord from the wall outlet and plug it in again after a few minutes. If the displayed time is incorrect, replace the battery with a new one.

**Battery Warning**  
When the unit will be left unplugged for a long time, remove the battery to avoid undue battery discharge and damage to the unit from battery leakage.

### Setting the Clock

- Plug in the unit. The display will flash "AM 12:00" or "0:00".
- To set the hour, while holding down **CLOCK**, press **TIME SET H**. When the correct hour appears in the display, release **CLOCK**.
- To set the minute, while holding down **CLOCK**, press **TIME SET M**. When the correct minute appears in the display, release **CLOCK**. The clock will begin to operate when you release **TIME SET M**.

- The clock system varies depending on the model you own.
  - 12-hour system: "AM 12:00" = midnight
  - 24-hour system: "0:00" = midnight
- Each press on **TIME SET H** or **TIME SET M** advances the displayed number by one.
- The minute digits advance to "00" after "59".
- The hour digits do not advance by pressing **TIME SET M**.
- To adjust the time exactly to the second, press **TIME SET M** simultaneously with the time signal.

### Operating the Radio

- Set the function selector to **RADIO ON** to turn on the radio and adjust **VOLUME**.
- Select **BAND** and tune in to a station using **TUNING**.
  - FM/AM**: ICF-C217 only
  - FM/LW**: ICF-C217L only

- To turn off the radio, set the function selector to **OFF**.

### Improving the Reception

**FM**: Extend the FM wire antenna fully to improve FM reception.  
**AM/LW**: Rotate the unit horizontally for optimum reception. A ferrite bar antenna is built into the unit.

Do not operate the unit over a steel desk or metal surface, as this may lead to interference of reception.

### Setting the Alarm

To set the radio alarm, first tune in to a station and adjust the volume.

- To set the hour for alarm, while holding down **ALARM**, press **TIME SET H**. When the desired hour appears in the display, release **ALARM**.
- To set the minute for alarm, while holding down **ALARM**, press **TIME SET M**. When the desired minute appears in the display, release **ALARM**.
- Set the function selector to **RADIO** or **BUZZER**. The alarm indicator will light up. The alarm will come on at the preset time, and the alarm indicator will stay lit. The alarm will be turned off automatically after about 119 minutes.

- To shut off the alarm, set the function selector to **OFF**.
- To sound the alarm at the preset time the next day, set the function selector to **RADIO** or **BUZZER** again.
- To deactivate the alarm, set the function selector to **OFF**. The alarm indicator will be turned off.
- To doze a few more minutes, press **SNOOZE/ SLEEP OFF**. The alarm will be turned off but will come on again after about 9 minutes (While the snooze function is operating, the alarm indicator stays lit. When the alarm comes on again, the alarm indicator will stay lit). You can repeat this process as many times as you like.
- To adjust the radio alarm volume, turn **VOLUME**. The buzzer volume is fixed.
- To check the preset time, press **ALARM**.

### Setting the Sleep Timer

Enjoy falling asleep to the radio using the built-in sleep timer that shuts off the radio automatically.

- While listening to the radio, set the function selector to **OFF**.
- Press **SLEEP**. The radio turns on. It will go off after 59 minutes.

- To turn off the radio before the preset time, press **SNOOZE/SLEEP OFF**.
- Every time you press **SLEEP**, the sleep timer is reset to 59 minutes.
- When you set the function selector to **RADIO** or **BUZZER**, if the preset alarm time comes while the sleep timer is operating, the radio or buzzer sounds depending on which you set.

### Precautions

- Operate the unit on the power source specified in "Specifications".
- The nameplate indicating operating voltage, etc. is located on the bottom of the unit.
- To disconnect the power cord (mains lead), pull it out by the plug, not the cord.
- The unit is not disconnected from the AC power source (mains) as long as it is connected to the wall outlet even if the unit itself has been turned off.
- Do not leave the unit in a location near a heat source such as a radiator or airduct, or in a place subject to direct sunlight, excessive dust, mechanical vibration, or shock.
- Allow adequate air circulation to prevent internal heat build-up. Do not place the unit on a surface (a rug, a blanket, etc.) or near materials (a curtain) which might block the ventilation holes.
- Should any solid object or liquid fall into the unit, unplug the unit and have it checked by a qualified personnel before operating it any further.
- To clean the casing, use a soft cloth dampened with a mild detergent solution.

If you have any questions or problems concerning your unit, please consult your nearest Sony dealer.

### Specifications

**Time display**  
UK: 12-hour system  
Other countries: 24-hour system

**Frequency range**

	Band	ICF-C217	ICF-C217L
Italy	FM	87.5-108 MHz	—
	AM	526.5-1 606.5 kHz	—

Other countries	FM	87.5-108 MHz	87.5-108 MHz
	AM	530-1 710 kHz	—
	LW	—	153-255 kHz

**Speaker**  
Approx. 6.6 cm (2 5/8 inches) dia. 8 Ω

**Power output**  
120 mW (at 10 % harmonic distortion)

**Power requirements**  
230 V AC, 50 Hz  
For power backup function: 9 V DC, one 6F22 battery

**Battery life**  
Approx. 60 hours using Sony 006P (6F22) battery  
Crystal Oscillation :  
Approx. 28 hours using Sony 006P (6F22) battery

**DimensionsIndicador de alarma**  
Approx. 146 × 69.5 × 145 mm (w/h/d)  
(5 7/8 × 2 3/4 × 5 7/8 inches)  
incl. projecting parts and controls

**Mass**  
Approx. 555 g (1 lb 3.5 oz) not incl. battery  
UK model : Approx. 595 g (1 lb 4.8 oz) not incl. battery

Design and specifications are subject to change without notice.

## Français

### AVERTISSEMENT

Pour éviter tout risque d'incendie ou d'électrocution, ne pas exposer l'appareil à la pluie ou l'humidité.

Pour éviter une électrocution, ne pas ouvrir le boîtier. Confier l'entretien à un personnel qualifié uniquement.

Ne pas installer l'appareil dans un espace restreint, comme une bibliothèque ou un meuble encastré.

Pour éviter des risques d'incendie ou d'électrocution, ne pas poser de récipients remplis d'eau (p. ex. un vase) sur l'appareil.

### Avant-propos

Merci d'avoir choisi ce radioréveil Dream Machine Sony!  
Il vous sera très utile et vous procurera de nombreuses heures d'écoute agréable. Avant la mise en service de ce radioréveil, veuillez lire attentivement ce mode d'emploi et le conserver pour toute référence ultérieure.

Ce mode d'emploi couvre les deux modèles suivants: ICF-C217 et ICF-C217L. Leurs différences sont indiquées ci-dessous.

Número de modèle	Bande
ICF-C217	FM/AM
ICF-C217L	FM/LW

### Caractéristiques

- LED verte visible
- Indicateur d'alarme bien visible
- Fonction d'alimentation de secours permettant le fonctionnement continu de l'horloge pendant une coupure d'électricité, grâce à une pile 6F22 (non fournie).

### Mise en place de la pile

Pour que le radioréveil reste toujours à l'heure, vous devez utiliser une pile 6F22 (non fournie) en plus du courant domestique. Le radioréveil restera ainsi à l'heure en cas d'interruption de courant.

Avant de régler l'heure sur votre radioréveil, ouvrez le couvercle sous l'appareil, installez la pile en respectant la polarité, puis refermez le couvercle.

- Après une panne de courant, l'horloge risque de ne pas être à l'heure (elle peut avancer ou retarder de 10 minutes par heure).

### Quand remplacer la pile

Pour vérifier la capacité de la pile, débranchez le cordon d'alimentation de la prise murale et rebranchez-le au bout de quelques minutes. Si l'heure affichée n'est pas juste, remplacez la pile par une neuve.

**Avertissement au sujet de la pile**  
Si vous devez laisser débranché l'appareil pendant longtemps, enlevez la pile pour éviter qu'elle ne se décharge et qu'une fuite d'électrolyte endommage l'appareil.

### Réglage de l'horloge

- Branchez le radioréveil. "AM 12:00" ou "0:00" clignote sur l'afficheur.
- Pour régler l'heure, appuyez sur **TIME SET H** tout en tenant enfoncée **CLOCK**. Quand l'heure correcte s'affiche, relâchez **CLOCK**.
- Pour régler les minutes, appuyez sur **TIME SET M** tout en tenant enfoncée **CLOCK**. Quand le nombre de minutes correct s'affiche, relâchez **CLOCK**. L'horloge commence à fonctionner quand vous relâchez la pression sur **TIME SET M**.

- Le système d'affichage de l'heure varie en fonction du modèle.
  - Système de 12 heures: "AM 12:00" = minuit
  - Système de 24 heures: "0:00" = minuit
- Chaque fois que vous appuyez sur **TIME SET H** ou **TIME SET M**, le nombre affiché avance d'une unité.
- Les chiffres des minutes passent à "00" après "59". Les chiffres des heures n'avancent pas quand vous appuyez sur **TIME SET M**.
- Pour régler l'heure à la seconde près, appuyez sur **TIME SET M** au signal d'un ton horaire.

### Ecoute de la radio

- Réglez le sélecteur de fonction sur **RADIO ON** pour allumer la radio et réglez **VOLUME**.
- Sélectionnez **BAND** et accordez une station avec **TUNING**.
  - FM/AM**: ICF-C217 uniquement
  - FM/LW**: ICF-C217L uniquement

- Pour éteindre la radio, réglez le sélecteur de fonction sur **OFF**.

### Amélioration de la réception

**FM**: Déroulez complètement l'antenne fil pour améliorer la réception FM.  
**AM/LW**: Faites pivoter le radioréveil à l'horizontale jusqu'à ce que vous trouviez la meilleure position de réception. Une antenne à barre de ferrite est intégrée à l'appareil.

N'utilisez pas cet appareil sur un bureau en acier ou une surface métallique, car cela peut provoquer des interférences au niveau de la réception.

### Réglage de l'alarme

Pour régler l'alarme radio, accordez d'abord une station et réglez le volume.

- Pour régler l'heure de l'alarme, appuyez sur **TIME SET H** tout en tenant enfoncée **ALARM**. Quand l'heure souhaitée apparaît sur l'afficheur, relâchez **ALARM**.
- Pour régler les minutes, appuyez sur **TIME SET M** tout en tenant enfoncée **ALARM**. Quand le nombre de minutes souhaité s'affiche, relâchez **ALARM**.
- Réglez le sélecteur de fonction sur **RADIO** ou **BUZZER**. L'indicateur d'alarme s'allume. L'alarme se déclenche à l'heure pré-réglée et l'indicateur d'alarme reste allumé. L'alarme se désactivera automatiquement environ 119 minutes plus tard.

- Pour éteindre l'alarme, réglez le sélecteur de fonction sur **OFF**. Pour que l'alarme retentisse à l'heure pré-réglée le jour suivant, réglez à nouveau le sélecteur de fonction sur **RADIO** ou **BUZZER**.
- Pour désactiver l'alarme, réglez le sélecteur de fonction sur **OFF**. L'indicateur d'alarme s'éteint.
- Pour sommeiller quelques minutes de plus, appuyez sur **SNOOZE/SLEEP OFF**. L'alarme s'arrêtera mais elle se déclenchera une nouvelle fois 9 minutes plus tard environ (Lorsque l'alarme répétée fonctionne, l'indicateur d'alarme reste allumé. Lorsque l'alarme se déclenche à nouveau, l'indicateur d'alarme reste allumé). Vous pouvez répéter ce processus à volonté.
- Pour régler le volume de l'alarme par radio, tournez **VOLUME**. Le volume de la sonnerie est fixe.
- Pour consulter l'heure pré-réglée, appuyez sur **ALARM**.

### Réglage du temporisateur

Vous pouvez vous endormir en musique grâce au temporisateur intégré qui arrête automatiquement la radio.

- Pour écouter la radio, réglez le sélecteur de fonction sur **OFF**.
- Appuyez sur **SLEEP**. La radio s'allume. Elle s'éteint au bout de 59 minutes.

- Pour arrêter la radio avant le temps pré-réglé, appuyez sur **SNOOZE/SLEEP OFF**.
- Changez fois que vous appuyez sur la touche **SLEEP**, le temporisateur est réinitialisé à 59 minutes.
- Quand vous réglez le sélecteur de fonction sur **RADIO** ou **BUZZER**, la radio ou la sonnerie retentira, selon le réglage effectué, si l'heure de l'alarme pré-réglée est atteinte pendant que la minuterie sommeil fonctionne.

### Précautions

- Faites fonctionner l'appareil sur les sources d'alimentation mentionnées dans les "Spécifications".
- La plaquette indiquant la tension de fonctionnement et autres informations électriques se trouve sous l'appareil.
- Pour débrancher le cordon d'alimentation (cordon secteur), tirez sur la fiche et non pas sur le cordon.
- L'appareil n'est pas isolé de la source d'alimentation secteur tant qu'il est branché sur une prise murale, même si vous le mettez hors tension.
- Ne laissez pas l'appareil à proximité d'une source de chaleur, par exemple un radiateur ou une bouche d'aération, ni dans un endroit situé en plein soleil, excessivement poussiéreux, ou soumis à des vibrations ou à des chocs.
- Ne pas poser l'appareil sur une surface moelleuse (comme un tapis, une couverture, etc.) ou près de tissus (comme un rideau ou une tenture) risquant de bloquer les orifices de ventilation. La circulation d'air doit être suffisante pour éviter toute surchauffe interne.
- Si un solide ou un liquide tombe dans l'appareil, débranchez celui-ci et faites-le vérifier par un professionnel avant de le remettre en marche.
- Si le coffret est sale, nettoyez-le avec un chiffon doux légèrement imprégné d'une solution détergente neutre.

**Pour toute question ou problème concernant cet appareil, consultez un revendeur Sony.**

### Spécifications

**Affichage de l'heure**  
Royaume-Uni: système de 12 heures  
Autres pays: système de 24 heures

**Plages de fréquences**

	Bande	ICF-C217	ICF-C217L
Italie	FM	87.5-108 MHz	—
	AM	526,5-1 606,5 kHz	—

Autres pays	FM	87.5-108 MHz	87.5-108 MHz
	PO	530-1 710 kHz	—
	GO (LW)	—	153-255 kHz

**Haut-parleur**  
Env. 6,6 cm (2 5/8 pouces) diam., 8 Ω

**Puissance de sortie**  
120 mW (à 10 % de distorsion harmonique)

**Alimentation**  
230 V CA, 50 Hz  
Alimentation de secours: 9 V CC, une pile 6F22

**Autonomie de la pile**  
Env. 60 heures avec une pile Sony 006P (6F22)

Oscillations de cristaux :  
Env. 28 heures avec une pile Sony 006P (6F22)

**Dimensions hors tout**  
Env. 146 × 69,5 × 145 mm (h/p/l)  
(5 7/8 × 2 3/4 × 5 7/8 pouces)  
Saillies et commandes comprises

**Poids**  
Env. 555 g (1 lb 3,5 oz) pile non comprise  
Modèle R.U. : Env. 595 g (1 lb 4,8 oz) pile non comprise

La conception et les spécifications peuvent être modifiées sans préavis.

## Deutsch

### VORSICHT

Um Feuergefahr und die Gefahr eines elektrischen Schlags zu vermeiden, setzen Sie das Gerät weder Regen noch sonstiger Feuchtigkeit aus.

Um einen elektrischen Schlag zu vermeiden, öffnen Sie das Gehäuse nicht. Überlassen Sie Wartungsarbeiten stets nur qualifiziertem Fachpersonal.

Stellen Sie das Gerät nicht in einem geschlossenen Bücherregal, einem Einbauschrank u. ä. auf, wo eine ausreichende Belüftung nicht gegeben ist.

Um Feuergefahr und die Gefahr eines elektrischen Schlags zu vermeiden, stellen Sie keine Gefäße mit Flüssigkeiten darin, wie z. B. Vasen, auf das Gerät.

### Vor dem Betrieb

Wir beglückwünschen Sie zum Kauf dieser Sony Dream Machine und sind überzeugt, dass Sie lange Freude an diesem zuverlässigen Gerät haben werden. Bevor Sie die Dream Machine in Betrieb nehmen, lesen Sie diese Anleitung sorgfältig durch und bewahren Sie sie zum späteren Nachschlagen gut auf.

Diese Anleitung behandelt die Modelle ICF-C217 und ICF-C217L. Die Unterschiede sind in der folgenden Tabelle dargestellt:

Modellnummer	Wellenbereich
ICF-C217	FM/AM
ICF-C217L	FM/LW

### Merkmale

- Gut sichtbare grüne LED
- Gut ablesbare Alarmanzeige
- Notstromversorgung über Batterie 6F22 (nicht mitgeliefert), damit die Uhr bei einem Stromausfall weiterläuft.

### Einsetzen der Batterie

Damit die Uhr auch bei einem Netzstromausfall weiterläuft, muss eine Batterie des Typs 6F22 (nicht mitgeliefert) eingesetzt werden. Öffnen Sie hierzu den Deckel an der Unterseite des Geräts, setzen Sie die Batterie dann polaritätssichtig ein und schließen Sie den Deckel wieder. Die Batterie sollte vor der Einstellung der Uhrzeit eingesetzt werden.

- Nach einem Netzstromausfall stimmt die angezeigte Uhrzeit möglicherweise nicht mehr genau (es kann zu Abweichungen von bis zu zehn Minuten pro Stunde kommen).

### Wann muss die Batterie ausgewechselt werden?

Zur Überprüfung des Batteriezustandes trennen Sie das Netzkabel von der Netzsteckdose ab und schließen Sie es nach einigen Minuten wieder an. Wenn die Uhrzeit dann nicht mehr stimmt, muss die Batterie ausgewechselt werden.

**Vorsicht**  
Wenn das Gerät längere Zeit vom Stromnetz abgetrennt bleibt, nehmen Sie die Batterie heraus, um einer Tiefentladung und der damit verbundenen Auslaufgefahr vorzubeugen.

### Einstellen der Uhr

- Schießen Sie das Gerät an. Im Display blinkt „AM 12:00“ oder „0:00“.
- Stellen Sie die Stunden ein, indem Sie bei gedrückt gehaltener **CLOCK**-Taste die **TIME SET H**-Taste drücken. Sobald die richtigen Stundenziffern angezeigt werden, lassen Sie **CLOCK** los.
- Stellen Sie die Minuten ein, indem Sie bei gedrückt gehaltener **CLOCK**-Taste die **TIME SET M**-Taste drücken. Sobald die richtigen Minutenziffern angezeigt werden, lassen Sie **CLOCK** los. Beim Loslassen von **TIME SET M** läuft die Uhr los.

- Das Uhrzeit-Anzeigesystem ist von Modell zu Modell verschieden.
  - 12-Stunden-System: „AM 12:00“ = Mitternacht
  - 24-Stunden-System: „0:00“ = Mitternacht
- Bei jedem Drücken von **TIME SET H** oder **TIME SET M** ändert sich die angezeigte Ziffer um eins.
- Bei Drücken von **TIME SET M** schalten die Minutenziffern von „59“ auf „00“ zurück, ohne daß sich dabei die Stundenziffer erhöht.
- Zum sekundengenaue Einstellen drücken Sie **TIME SET M** bei Eintönen eines Zeitzichens.

### Radiobetrieb

- Stellen Sie den Funktionsschalter auf **RADIO ON**, um das Radio einzuschalten, und stellen Sie die Lautstärke an **VOLUME** ein.
- Wählen Sie an **BAND** den Wellenbereich, und stimmen Sie dann an **TUNING** auf den gewünschten Sender ab. ICF-C217: **FM/AM**  
ICF-C217L: **FM/LW**

- Zum Ausschalten des Radios stellen Sie den Funktionsschalter auf **OFF**.

### Verbessern des Empfangs

**FM**: Breiten Sie die UKW-Wurfantenne auf volle Länge aus.  
**AM/LW**: Drehen Sie das Gerät um die vertikale Achse, bis der Empfang optimal ist. Der Empfang dieser Frequenzbereiche erfolgt bei diesem Gerät über eine eingebaute, richtempfindliche Ferritstabantenne.

Stellen Sie das Gerät beim Betrieb nicht auf einen Stahltisch oder eine andere Metalloberfläche. Andernfalls kann der Empfang gestört sein.

## Español

### INFORMACIÓN (Para México únicamente)

POR FAVOR LEA DETALLADAMENTE ESTE MANUAL DE INSTRUCCIONES ANTES DE CONECTAR Y OPERAR ESTE EQUIPO.

RECUERDE QUE UN MAL USO DE SU APARATO PODRÍA ANULAR LA GARANTÍA.

## ADVERTENCIA

**Para evitar incendios o el riesgo de descargas eléctricas, no exponga esta unidad a la lluvia ni a la humedad.**

Para evitar descargas eléctricas, no abra la caja. En caso de averías, solicite los servicios de personal cualificado.

No sitúe el aparato en un espacio cerrado, como una estantería o un armario empotrado.

Para evitar el riesgo de incendio o electrocución, no coloque sobre el aparato objetos que contengan líquidos como, por ejemplo, un jarrón.

## Antes de comenzar

¡Gracias por haber elegido una Dream Machine Sony! Esta Dream Machine le ofrecerá muchas horas de servicio fiable y placés de escucha.

Antes de utilizar la Dream Machine, lea detenidamente estas instrucciones y consérvelas para futura referencia.

Estas instrucciones son para dos modelos: ICF-C217 y el ICF-C217L.

Número de modelo	Banda
ICF-C217	FM/AM
ICF-C217L	FM/LW

## Características

- Indicador LED verde visible
- Indicador de alarma de fácil visualización
- Función de alimentación de respaldo para que el reloj continúe funcionando si se produce una interrupción en el suministro de energía utilizando una pila 6F22 (no suministrada).

## Colocación de la pila

Para mantener en hora el reloj, la Dream Machine necesita una pila 6F22 (no suministrada), además de la corriente. La pila mantendrá el reloj en funcionamiento en el caso de producirse un corte del suministro eléctrico. Antes de ajustar la hora de la Dream Machine, abra la tapa de la base de la unidad, coloque la pila con la polaridad correcta y después cierre la tapa.

- Después de un corte del suministro eléctrico, es posible que la visualización de la hora no sea siempre correcta (puede haberse adelantado o atrasado 10 minutos por hora).

### Cuándo reemplazar la pila

Para comprobar el estado de la pila, desenchufe el cable de alimentación de la toma de corriente y vuelva a enchufarlo después de unos minutos. Si la visualización de la hora es incorrecta, reemplace la pila por otra nueva.

**Advertencia sobre la pila**

Cuando vaya a dejar desenchufada la unidad durante mucho tiempo, extraiga la pila para evitar su descarga y el daño que podría ocasionar el derrame del electrolito de la misma.

## Ajuste del reloj

- Enchufe la unidad. En el visualizador parpadeará "AM 12:00" o "0:00".
- Para ajustar la hora, pulse **TIME SET H** mientras mantiene presionado **CLOCK**. Cuando en el visualizador aparezca la hora correcta, suelte **CLOCK**.
- Para ajustar los minutos, pulse **TIME SET M** mientras mantiene presionado **CLOCK**. Cuando en el visualizador aparezcan los minutos correctos, suelte **CLOCK**. El reloj comenzará a funcionar cuando suelte **TIME SET M**.

- El sistema del reloj varía según el modelo. Sistema de 12 horas: "AM 12:00" = medianoche Sistema de 24 horas: "0:00" = medianoche
- Cada vez que presione **TIME SET H** o **TIME SET M** los dígitos avanzarán una unidad.
- Los dígitos de los minutos pasarán a "00" después del "59".
- Los dígitos de la hora no avanzarán si presiona **TIME SET M**.
- Para ajustar la hora al segundo, presione **TIME SET M** al oír una señal horaria.

## Funcionamiento de la radio

- Ponga el selector de función en **RADIO ON** para conectar la alimentación de la radio y ajuste **VOLUME**.
- Seleccione **BAND** y sintonice la emisora con **TUNING**.
**FM/AM**: ICF-C217 solamente
**FM/LW**: ICF-C217L solamente

- Para desconectar la alimentación de la radio, ponga el selector de función en **OFF**.

### Mejora de la recepción

**FM**: Extienda completamente la antena monofilar de FM para mejorar la recepción.
**AM/LW**: Gire horizontalmente la unidad para una recepción óptima. La unidad Incorpora una antena de barra de ferrita.

No utilice la unidad sobre un escritorio de acero ni sobre una superficie de metal, puesto que podrían producirse interferencias en la recepción.

## Ajuste del despertador

Para programar el despertador con la radio, sintonice en primer lugar una emisora y ajuste el volumen.

- Para ajustar la hora del despertador, pulse **TIME SET H** mientras mantiene presionado **ALARM**. Cuando en el visualizador aparezca la hora deseada, suelte **ALARM**.
- Para ajustar los minutos del despertador, pulse **TIME SET M** mientras mantiene presionado **ALARM**. Cuando en el visualizador aparezcan los minutos deseados, suelte **ALARM**.
- Ponga el selector de función en **RADIO** o **BUZZER**. El indicador de alarma se encenderá. La alarma sonará a la hora programada, y el indicador de alarma permanecerá encendido. La alarma se silenciará automáticamente después de aproximadamente 119 minutos.

- Para parar la alarma, ponga el selector de función en **OFF**. Para que el despertador vuelva a sonar a la hora programada del día siguiente, ponga otra vez el selector de función en **RADIO** o **BUZZER**.
- Para desactivarla, ajuste el selector de función en **OFF**. El indicador de alarma se apagará.
- Para dormirar unos minutos más, presione **SNOOZE/SLEEP OFF**. La alarma se silenciará, pero volverá a sonar de nuevo después de unos 9 minutos (Mientras la función de repetición de la alarma está activada, el indicador de alarma permanecerá encendido. Cuando vuelva a sonar la alarma, el indicador de alarma permanecerá encendido). Usted podrá repetir este proceso las veces que desee.
- Para ajustar el volumen del despertador con la radio, gire **VOLUME**. El volumen del zumbador es fijo.
- Para comprobar la hora programada, presione **ALARM**.

## Ajuste del temporizador de apagado

Con el temporizador de desconexión incorporado, que desconecta automáticamente la alimentación de la radio, usted podrá dormirse escuchando la radio.

- Mientras esté escuchando la radio, ponga el selector de función en **OFF**.
- Presione **SLEEP**. La alimentación de la radio se conectará. Ésta se desconectará después de 59 minutos.

- Para desconectar la alimentación de la radio antes de la hora programada, presione **SNOOZE/SLEEP OFF**.
- Cada vez que presione **SLEEP**, el temporizador de desconexión se restaurará a 59 minutos.
- Si el selector de función está ajustado en **RADIO** o **BUZZER** y llega la hora programada mientras está funcionando el temporizador de desconexión, la radio o el zumbador sonará según lo que haya ajustado.

## Precauciones

- Alimente la unidad con las fuentes de energía indicadas en "Especificaciones".
- La placa de características en la que se indica la tensión de alimentación, etc. se encuentra en la base de la unidad.
- Para desconectar el cable de alimentación (de la red), tire del enchufe, no del propio cable.
- La unidad no se desconectará de la fuente de ca (red) mientras permanezca enchufada en una toma de la misma, aunque desconecte su alimentación.
- No deje la unidad en un lugar cercano a una fuente térmica, como un radiador o un conducto de ventilación, ni donde pueda quedar sometida a la luz solar directa, polvo excesivo, vibraciones, o golpes.
- Para evitar el recalentamiento interno, ventile adecuadamente la unidad. No la coloque sobre una superficie (alfombra, manta, etc.) ni cerca de materiales (cortinas, etc.) que puedan bloquear los orificios de ventilación.
- Si dentro de la unidad cae algún objeto sólido o líquido, desconecte el cable de alimentación de ca y haga que la revise personal cualificado antes de seguir utilizándola.
- Para limpiar el exterior, utilice un paño suave humedecido con una solución poco concentrada de detergente.

**Si tiene alguna pregunta o problema en relación con esta unidad, póngase en contacto con su proveedor Sony.**

## Especificaciones

<b>Visualización de la hora</b>			
Reino Unido: sistema de 12 horas			
Otros países: sistema de 24 horas			
<b>Gama de frecuencias</b>	<b>Banda</b>	<b>ICF-C217</b>	<b>ICF-C217L</b>
<b>Italia</b>	FM	87,5-108 MHz	–
	AM	526,5-1 606,5 kHz	–
<b>Otros Países</b>	FM	87,5-108 MHz	87,5-108 MHz
	MW (AM)	530-1 710 kHz	–
	LW	–	153-255 kHz

<b>Altavoz</b>	Aprox. 6,6 cm de diá. 8 Ω
<b>Salida de potencia</b>	120 mW (al 10 <span> </span> % de distorsión armónica)
<b>Alimentación</b>	230 V ca, 50 Hz <p>Para la alimentación de respaldo: 9 V cc, una pila 6F22</p>
<b>Duración de la pila</b>	Aprox. 60 horas mediante una pila Sony 006P (6F22)
Oscilación del cristal <span> </span> :	Aprox. 28 horas mediante una pila Sony 006P (6F22)
<b>Dimensiones</b>	Aprox. 146 × 69,5 × 145 mm (an/al/prf) incluyendo partes y controles salientes
<b>Masa</b>	Aprox. 555 g excluyendo la pila <p>Modelo para el Reino Unido<span> </span>: Aprox. 595 g, excluyendo la pila</p>

Diseño y especificaciones sujetos a cambio sin previo aviso.

## Nederlands

## WAARSCHUWING

**Stel het toestel niet bloot aan regen of vocht om brand of elektrocutie te voorkomen.**

Open de behuizing niet om elektrocutie te voorkomen. Laat het toestel alleen nakijken door bevoegd vakpersoneel.

Installeer de apparatuur niet in een beperkte ruimte zoals een boekenrek of inbouwkast.

Als u de wekker of volgende dag weer op dezelfde tijd wilt horen, zet u de functiekeuzeschakelaar in de **OFF** stand.

Als u de wekker of volgende dag weer op dezelfde tijd wilt horen, zet u de functiekeuzeschakelaar weer op **RADIO** of op **BUZZER**.

- Is u het alarm wilt uitschakelen, zet u de functiekeuzeschakelaar in de **OFF** stand. De wekkeraanduiding dooft dan.
- Als u nog een paar minuten wilt doorslapen, drukt u op de **SNOOZE/SLEEP OFF** toets. Het wekgeluid stopt, maar zal 9 minuten later weer klinken. (Zolang de repeterwekker is ingeschakeld, blijft de wekker-aanduiding branden. Wanneer de wekker opnieuw gaat, blijft ook de wekkeraanduiding branden.) U kunt de repeterwekker zo vaak gebruiken als u wilt.
- Om de gehuidsterkte van de radiowecker in te stellen, draait u aan de **VOLUME** regelaar. Het geluidsvolume van de zoemer is echter vast ingesteld.
- Om de ingestelde wektijd te controleren, drukt u op de **ALARM** toets.

In deze gebruiksaanwijzing worden twee modellen beschreven: de ICF-C217 en ICF-C217L. De verschillen worden hieronder weergegeven.

Modelnummer	Afstemband
ICF-C217	FM/AM
ICF-C217L	FM/LW

## Kenmerken

- Zichtbare groene LED
- Goed zichtbare alarmindicator
- Funcie voor reservevoeding om de klok te laten werken bij stroomuitval op een 6F22 batterij (niet meegeleverd).

## Plaatsen van de batterij

Om te zorgen dat de klok gelijk blijft lopen, is voor werking van de Dream Machine naast lichtnet-voeding één 6F22 batterij (niet bijgeleverd) nodig. Deze batterij zorgt dat de klok blijft lopen in het geval van een stroomonderbreking. Voordat u de klok van de Dream Machine daar instellen, open t u het deksel van het batterijkav om de onderkant van het apparaat, plaats u hierin de batterij met de juiste polariteit van + en – en sluit u het deksel weer.

- Het kan gebeuren dat de klok na een stroomonderbreking niet precies de juiste tijd aangeeft. (Er kan een afwijking van circa 10 minuten per uur optreden).

### Wanneer de batterij te vervangen

Om de toestand van de batterij te controleren, trekt u de stekker van het netsnoer uit het stopcontact, om na enkele minuten de stekker weer aan te sluiten. Als de aangegeven tijd nu afwijkt van de juiste tijd, dient u de batterij door een nieuwe te vervangen.

**Waarschuwing betreffende de batterij**
Als u de stekker uit het stopcontact trekt omdat u van plan bent het apparaat genuine tijd niet te gebruiken, verwijder dan ook de batterij uit het apparaat, zodat deze niet onnodig leegraakt en zodat er geen schade kan ontstaan door eventuele batterijlekkage.

## De klok instellen

- Steek de stekker van het netsnoer in het stopcontact. In het uitleesvenster knippert nu "AM 12:00" of "0:00".
- Om de uren in te stellen, houdt u de **CLOCK** toets ingedrukt en drukt u op de **TIME SET H** toets. Wanneer het juiste uur in het uitleesvenster wordt aangegeven, laat u de **CLOCK** toets los.
- Om de minuten in te stellen, houdt u de **CLOCK** toets ingedrukt en drukt u op de **TIME SET M** toets. Wanneer de juiste minuut in het uitleesvenster wordt aangegeven, laat u de **CLOCK** toets los. Zodra u de **TIME SET M** toets loslaat, zal de klok gaan lopen.

- Of de tijd in een 12-uurs of 24-uurs cyclus wordt aangegeven, hangt af van uw model radiowecker. 12-uurs cyclus: "AM 12:00" = middernacht 24-uurs cyclus: "0:00" = middernacht
- Bij elke druk op de **TIME SET H** of **TIME SET M** toets wordt het aangegeven nummer met één verhoogd.
- De cijfers voor de minuten verspringen van "59" naar "00". Hierbij zal het uren-cijfer niet veranderen, als u slechts de **TIME SET M** toets indrukt.
- Om de tijd op de seconde nauwkeurig in te stellen, drukt u de **TIME SET M** toets in, precies op het moment dat het tijdsignaal van de radio of de telefoon klinkt.

## Bediening van de radio

- Zet de functiekeuzeschakelaar in de "RADIO ON" stand om de radio in te schakelen en stel de geluidsterkte naar wens in met de **VOLUME** regelaar.
- Kies met **BAND** de gewenste golfband en stem af op een zender met de **TUNING** knop.
**FM/AM**: Voor de ICF-C217
**FM/LW**: Voor de ICF-C217L

- Om de radio uit te schakelen, zet u de functiekeuzeschakelaar in de "**OFF**" stand.

### Ontvangst verbeteren

**FM**: Strek de FM draadantenne zo ver mogelijk uit om de FM-gevoeligheid te vergroten.
**AM/LW**: De kwaliteit van de ontvangst wordt bepaald door de richting van de vast ingebouwde ferrietstaal-antenne. Draai het gehele apparaat in een horizontaal vlak om de beste stand te vinden.

Bedien het apparaat niet op een stalen of metalen oppervlak omdat dit storing kan veroorzaken in de ontvangst.

## De wekker zetten

Als u door de radio gewekt wilt worden, stem u eerst af op een radiozender en stel u de geluidsterkte naar wens in.

- Om het juiste uur voor de wekker in te stellen, houdt u de **ALARM** toets ingedrukt en drukt u daarbij de **TIME SET H** toets in. Als het gewenste uur in het uitleesvenster wordt aangegeven, laat u de **ALARM** toets los.
- Om de minuten voor de wekker in te stellen, houdt u de **ALARM** toets ingedrukt en drukt u daarbij de **TIME SET M** toets in. Als de juiste minuut voor de wektijd wordt aangegeven, laat u de **ALARM** toets los.

- Stel nu de functiekeuzeschakelaar in op het gewenste wekgeluid. **RADIO** of **BUZZER** voor de zoemer. De wekkeraanduiding licht op. Op de gekozen wektijd klinkt het wekgeluid en blijft de wekkeraanduiding branden. Het wekgeluid stopt automatisch na 119 minuten.

- Om het wekgeluid uit te schakelen, zet u de functiekeuzeschakelaar in de **OFF** stand. Als u de wekker of volgende dag weer op dezelfde tijd wilt horen, zet u de functiekeuzeschakelaar weer op **RADIO** of op **BUZZER**.
- Is u het alarm wilt uitschakelen, zet u de functiekeuzeschakelaar in de **OFF** stand. De wekkeraanduiding dooft dan.
- Als u nog een paar minuten wilt doorslapen, drukt u op de **SNOOZE/SLEEP OFF** toets. Het wekgeluid stopt, maar zal 9 minuten later weer klinken. (Zolang de repeterwekker is ingeschakeld, blijft de wekker-aanduiding branden. Wanneer de wekker opnieuw gaat, blijft ook de wekkeraanduiding branden.) U kunt de repeterwekker zo vaak gebruiken als u wilt.
- Om de gehuidsterkte van de radiowecker in te stellen, draait u aan de **VOLUME** regelaar. Het geluidsvolume van de zoemer is echter vast ingesteld.
- Om de ingestelde wektijd te controleren, drukt u op de **ALARM** toets.

## Automatisch uitschakelen met de sluimerfunctie

Met de sluimerfunctie kunt u gerust in slaap vallen bij het geluid van de radio, omdat deze automatisch wordt uitgeschakeld na de ingestelde sluimerduur.

- Als de radio nog speelt, zet u de functiekeuzeschakelaar op **OFF**.
- Druk op de **SLEEP** toets. De radio wordt nu weer ingeschakeld. Na 59 minuten zal de radio automatisch uitschakelen.

- Om de radio uit te schakelen voordat de sluimerduur is verstreken, drukt u op de **SNOOZE/SLEEP OFF** toets.
- Telkens wanneer u op de **SLEEP** toets drukt, komt de sluimertijd weer op 59 minuten te staan.
- Als de functiekeuzeschakelaar in de **RADIO** of **BUZZER** stand staat en de ingestelde wektijd wordt bereikt binnen de ingestelde sluimerduur, dan zal de radio of de zoemer klinken, al naar gelang uw keuze van het wekgeluid.

## Voorzorgsmaatregelen

- Gebruik het apparaat uitsluitend op de voedingsbronnen aangegeven onder "Technische gegevens".
- Het naampaaltje met daarop de bedrijfsspanning e.d. moet zicht aan de onderkant van het apparaat.
- Om de aansluiting van het netsnoer te verbreken, mag u alleen aan de stekker trekken; trek nooit aan het snoer.
- Er blijft spanning op het apparaat staan zolang het niet stopcontact is aangesloten, ook wanneer het apparaat zelf uitgeschakeld is.
- Zet het apparaat niet in de buurt van een warmtebron, zoals een kachel of verwarmingsradiatoren. Zorg er tevens voor dat het niet blootgesteld wordt aan direct zonlicht, veel stof en mechanische trillingen of schokken.
- Zorg voor voldoende ventilatie om oververhit-ting binnenin het apparaat te voorkomen. Zet het apparaat niet op een zachte ondergrond (zoals op een deken, een kleedje of tapijt), en plaats het niet vlak tegen gordijnen of een wandplaat, daar dit de ventilatie-openingen zou kunnen blokkeren.
- Mocht er vloeistof of een voorwerp in het apparaat terechtkomen, trek dan de stekker uit het stopcontact en laat het apparaat controleren door bevoegd vakpersoneel, alvorens u het weer in gebruik neemt.
- Reinig de behuizing met een zacht doekje, bevochtigd met een mild schoonmaakmiddel.

**Mocht u verder nog vragen hebben of problemen met de bediening van het apparaat, neem dan a.u.b. contact op met de dichtstbijzijnde Sony handelaar.**

## Technische gegevens

**Tijdsaanduiding**
Verenigd Koninkrijk: 12-uurs cyclus
Andere landen: 24-uurs cyclus

<b>Frequentiebereik</b>	<b>Afstemband ICF-C217</b>	<b>ICF-C217L</b>	
<b>Italië</b>	FM	87,5-108 MHz	–
	AM	526,5-1 606,5 kHz	–
<b>Andere landen</b>	FM	87,5-108 MHz	87,5-108 MHz
	MG (MW)	530-1 710 kHz	–
	LG (LW)	–	153-255 kHz

<b>Luidspreker</b>	Ca. 6,6 cm doorsnee, 8 Ω
<b>Uitgangsvermogen</b>	120 mW (bij 10 <span> </span> % harmonische vervorming)
<b>Stroomvoorziening</b>	230 V wisselstroom, 50 Hz <p>Voor de reservevoeding: 9 V gelijkstroom van één 6F22 batterij</p>
<b>Levensduur batterij</b>	Ca. 60 uur bij gebruik van een Sony 006P (6F22) batterij <p>Kristaloscillatie: Ca. 28 uur bij gebruik van een Sony 006P (6F22) batterij</p>
<b>Afmetingen</b>	Ca. 146 × 69,5 × 145 mm (b/h/d), incl. uitstekende delen en bedieningsorganen
<b>Gewicht</b>	Ca. 555 g, zonder batterij <p>Brits model: Ca. 595 g, zonder batterij</p>

Wijzigingen zonder kennisgeving in ontwerp en technische gegevens voorbehouden.

## Italiano

Si dichiara che l'apparecchio è stato fabbricato in conformità all'art. 2 Comma 1 del D.M. 28.08. 1995 n. 548.

## AVVERTIMENTO

**Per evitare rischi di incendi o scosse elettriche, non esporre l'apparecchio a pioggia o umidità.**

Per evitare scosse elettriche, non aprire il rivestimento esterno. Per eventuali riparazioni rivolgersi solo a personale qualificato.

Non installare l'apparecchio in spazi ristretti quali librerie o simili.

Per evitare il rischio di incendi o scosse elettriche, non posizionare sull'apparecchio oggetti contenenti liquidi, ad esempio vasi.

## Prima di cominciare

Grazie per aver scelto la Dream Machine Sony! La Dream Machine vi darà molte ore di funzionamento affidabile e piacere di ascolto.

Prima di usare la Dream Machine, leggere attentamente queste istruzioni e conservarle per riferimenti futuri.

Queste istruzioni riguardano due modelli: ICF-C217 e ICF-C217L. Le differenze tra i due modelli vengono indicate di seguito.

Numero di modello	Banda
ICF-C217	FM/AM
ICF-C217L	FM/LW

## Caratteristiche

- LED verde visibile
- Indicatore della sveglia ben visibile
- Funzione di riserva di alimentazione per assicurare il funzionamento dell'orologio in caso di interruzione dell'alimentazione, utilizzando una pila 6F22 (non in dotazione).

## Inserimento della pila

Per mantenere l'orario corretto, la Dream Machine necessita di una pila 6F22 (non in dotazione) oltre che della corrente domestica. La pila mantiene il funzionamento dell'orologio in caso di interruzione della corrente. Prima di regolare l'orario sulla Dream Machine, aprire il coperchio sul fondo dell'apparecchio, inserire la pila con la corretta polarità e richiudere il coperchio.

- Dopo un'interruzione di corrente l'orario visualizzato può non essere sempre corretto (può perdere o guadagnare circa 10 minuti per ora).

#### Quando sostituire la pila

Per controllare la carica della pila, scollegare il cavo di alimentazione dalla presa di corrente e ricollegarlo dopo qualche minuto. Se l'orario visualizzato non è corretto, sostituire la pila con un'altra nuova.

**Avvertenza sulla pila**
Quando l'apparecchio rimane scollegato dalla presa di corrente per lunghi periodi, estrarre la pila per evitare uno scaricamento eccessivo e danni all'apparecchio dovuti a perdite del fluido della pila.

## Impostazione dell'orologio

- Collegare l'apparecchio alla presa di corrente. Sul display lampeggia l'indicazione "AM 12:00" o "0:00".
- Per regolare le ore, premere **TIME SET H** tenendo premuto **CLOCK**. Quando l'ora corretta appare sul display, rilasciare **CLOCK**.
- Per regolare i minuti, premere **TIME SET M** tenendo premuto **CLOCK**. Quando i minuti corretti appaiono sul display, rilasciare **CLOCK**. L'orologio inizia a funzionare quando si rilascia **TIME SET M**.

- Il sistema orario varia a seconda del modello acquistato. Sistema 12 ore: "AM 12:00" = mezzanotte Sistema 24 ore: "0:00" = mezzanotte
Ciascuna pressione di **TIME SET H** o **TIME SET M** fa aumentare la cifra visualizzata di una unità. La cifra dei minuti passa a "00" dopo "59". La cifra delle ore non aumenta quando si preme **TIME SET M**.
- Per regolare l'orario esattamente al secondo, premere **TIME SET M** contemporaneamente ad un segnale orario.

## Uso della radio

- Regolare il selettore di funzione su **RADIO ON** per accendere la radio e regolare **VOLUME**.
- Selezionare la banda con **BAND** e sintonizzare la stazione usando **TUNING**.
**FM/AM**: solo ICF-C217
**FM/LW**: solo ICF-C217L

- Per spegnere la radio, regolare il selettore di funzione su **OFF**.

### Miglioramento della ricezione

**FM**: estendere completamente l'antenna a filo FM per migliorare la ricezione FM.

**AM/LW**: ruotare l'apparecchio orizzontalmente per una ricezione ottimale in quanto l'apparecchio dispone di una barra in ferrite incorporata.

Non utilizzare l'apparecchio su una scrivania in acciaio o su una superficie metallica, onde evitare che tali materiali possano interferire con la ricezione.

## Impostazione della sveglia

Per impostare la sveglia al suono della radio, sintonizzare prima una stazione e regolare il volume.