

Interchangeable Lens

Bedienungsanleitung
Gebruiksaanwijzing
Bruksanvisning
Istruzioni per l'uso
Manual de instruções

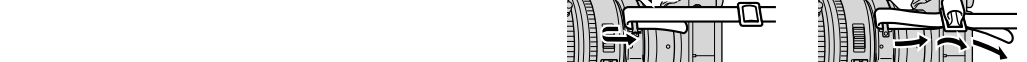

A

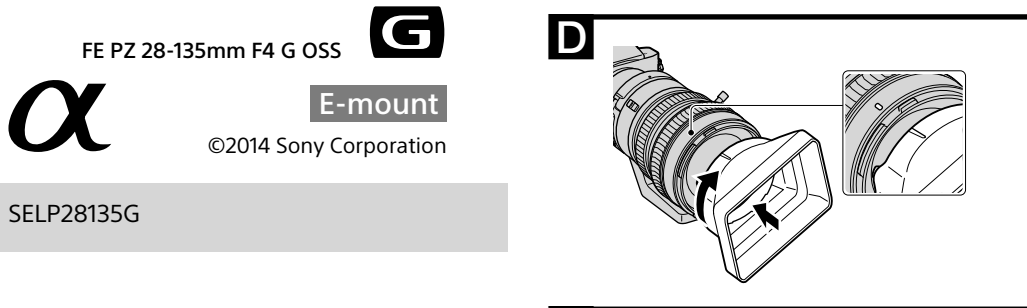
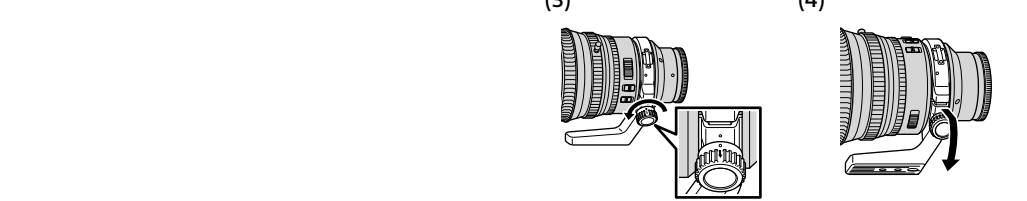
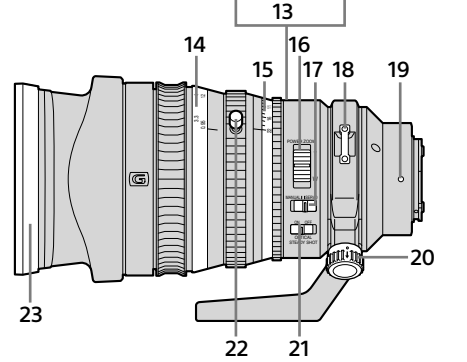
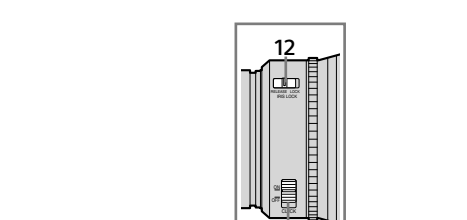
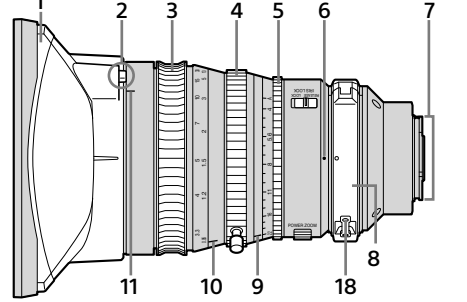

B

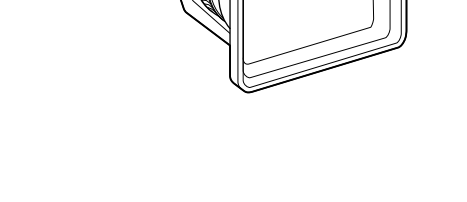
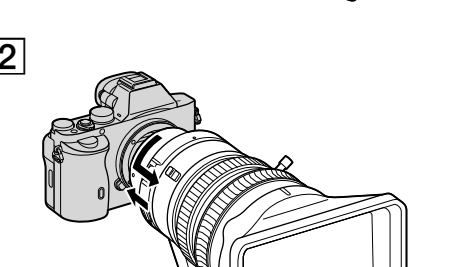
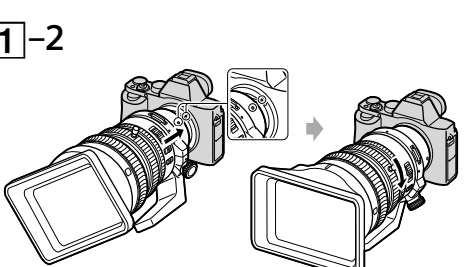
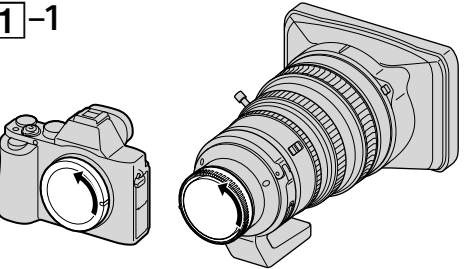

Deutsch

Diese Bedienungsanleitung beschreibt die Verwendung von Objektiven. Hinweise zur Verwendung finden sich in den getrennten „Sicherheitsmaßnahmen beim Gebrauch“. Lesen Sie immer beide Dokumente, bevor Sie Ihr Objektiv verwenden.

Dieses Objektiv ist für Kameras nach dem Sony α Kamerasystem mit E-Bajonett gedacht. Sie können es nicht mit Kameras mit A-Bajonett verwenden.

Das FE PZ 28-135mm F4 G OSS ist mit dem Bereich eines Bildsensors im Kleinbildformat (35 mm) kompatibel.

Eine mit einem Bildsensor im Kleinbildformat (35 mm) ausgestattete Kamera kann auf Aufnahmen im APS-C-Format eingestellt werden. Einzelheiten zur Einstellung Ihrer Kamera schlagen Sie bitte in ihrer Gebrauchsanleitung nach.

Für weitere Informationen zur Kompatibilität besuchen Sie die Website von Sony für Ihr Gebiet oder wenden Sie sich an Ihren Sony-Fachhändler oder die nächstliegende autorisierte Kundendienstvertretung von Sony.

Hinweise zur Verwendung

• Lassen Sie das Objektiv nicht in der Sonne oder unter einer hellen Lichtquelle liegen. Andernfalls kann es zu einer internen Fehlfunktion von Kameragehäuse oder Objektiv kommen und aufgrund der Lichtfokussierung durch das Objektiv kann Rauch austreten und es besteht Feuergefahr. Wenn Sie das Objektiv doch einmal im Sonnenlicht liegen lassen müssen, bringen Sie unbedingt die Objektivschutzkappen an.

• Bei Aufnahmen im Gegenlicht halten Sie die Sonne immer aus dem Bild. Andernfalls können Sonnenstrahlen auf den Brennpunkt in der Kamera konzentriert werden und Rauch oder Brände verursachen. Auch wenn die Sonne nur leicht ausserhalb des Bildwinkels ist, können Rauch oder Brände verursacht werden.

• Beim Tragen einer Kamera mit angebrachtem Objektiv halten Sie immer sowohl die Kamera als auch das Objektiv fest.

• Dieses Objektiv ist nicht wasserfest, obwohl es im Hinblick auf Staub- und Spritzfestigkeit konstruiert ist. Bei Verwendung im Regen usw. halten Sie Wassertröpfen vom Objektiv fern.

• Der Zoom-Stift kann am Zoomring angebracht und davon abgenommen werden.

• Achten Sie darauf, das Objektiv beim Lagern oder Tragen nicht fallen zu lassen. Verwenden Sie ein stabiles Stativ zur Aufnahme.

• Das AF-Hilfslicht der Kamera kann durch das Objektiv verdeckt sein. Wir empfehlen, das AF-Hilfslicht auf OFF zu stellen.

Vorsichtsmaßregeln zur Verwendung eines Blitzgeräts

• Sie können nicht einen in der Kamera eingebauten Blitz mit diesem Objektiv verwenden. Verwenden Sie einen externen Blitz (getrennt erhältlich)

• Wenn ein Blitz verwendet wird, kann das Objektiv das Licht vom Blitz teilweise abdecken und einen Schatten unten im Bild verursachen.

Vignettierung

• Bei Verwendung des Objektivs können die Ecken des Bildschirms dunkler als die Mitte werden. Zur Verringerung dieses Phänomens (das als Vignettierung bezeichnet wird), schließen Sie die Blende um 1 bis 2 Stellen.

A Identifikation der Teile

1 Gegenlichtblende
2 PUSH (Gegenlichtblende-Freigabe)-Taste
3 Fokussierring
4 Zoomring
5 Blendenring
6 Stativringmarkierung
7 Objektivkontakte*
8 Stativring
9 Blendenindex
10 Entfernungsmarkierung
11 Gegenlichtblendenindex
12 IRIS LOCK-Schalter
13 Blendenklichschalter
14 Entfernungsskala
15 Blendenöffnungsskala
16 POWER ZOOM-Hebel
17 ZOOM-Schalter
18 Haken für Riemen
19 Objektiv-Montagemarkierung
20 Stativring-Sperrknopf
21 Schalter für Bildstabilisierung
22 Zoom-Stift
23 Blendendeckel

* Berühren Sie nicht die Objektivkontakte.

B Anbringen/Abnehmen des Objektivs

Zum Anbringen des Objektivs (Siehe Abbildung B–1.)

1 Entfernen Sie den hinteren Objektivdeckel und den Kameragehäusedeckel.

2 Richten Sie den weißen Punkt am Objektivtubus mit dem weißen Punkt an der Kamera (Montagemarkierung) aus, setzen Sie dann das Objektiv in die Kamerarfassung und drehen Sie es im Uhrzeigersinn, bis es einrastet.

• Drücken Sie nicht die Objektivsetaste an der Kamera beim Anbringen des Objektivs.

• Bringen Sie das Objektiv nicht schräge an.

Zum Abnehmen des Objektivs (Siehe Abbildung B–2.)

Während Sie die Objektivfreigabetaste an der Kamera gedrückt halten, drehen Sie das Objektiv gegen den Uhrzeigersinn bis zum Anschlag und nehmen es dann ab.

G Verwenden des Stativs

Bei Verwendung eines Stativs bringen Sie dies am Stativring des Objektivs und nicht am Stativgewinde der Kamera an.

Zum Wechseln der vertikalen/horizontalen Position

Lösen Sie den Stativring-Sperrknopf am Stativring (1) und drehen die Kamera in beide Richtungen. Die Kamera kann bei Verwendung eines Stativs schnell zwischen vertikaler und horizontaler Position umgewechselt werden, ohne dass die Stabilität beeinträchtigt wird.

- Am Stativring befindet sich ein weißer Punkt (Stativringmarkierung). Richten Sie einen weißen Punkt am Stativring mit der weißen Linie (Stativringmarkierung) am Objektiv aus, um die Kameraposition präzise zu justieren (2).
- Ziehen Sie den Stativring-Sperrknopf sicher fest, nachdem die Kameraposition eingestellt ist.
- Der Ring kann je nach dem Kamera- oder Zubehörmodell den Kamerakörper oder das Zubehörteil anstoßen, wenn er gedreht wird. Für weitere Informationen zur Kompatibilität mit Kameras und Zubehörteilen besuchen Sie die Website von Sony für Ihr Gebiet.

Zum Abnehmen des Stativrings vom Objektiv

Der Stativring kann vom Objektiv abgenommen werden, wenn kein Stativ verwendet wird.

1 Nehmen Sie das Objektiv von der Kamera ab.

- Einzelheiten siehe „B Anbringen/Abnehmen des Objektivs“.

2 Drehen Sie den Stativring-Sperrknopf, um die Markierungen am Stativring-Sperrknopf und am Ring (3) aufeinander auszurichten.

3 Ziehen Sie den Stativring-Sperrknopf nach unten (4), und öffnen Sie den Ring.

- Halten Sie das Objektiv und den Ring fest, während Sie den Ring öffnen.
- Halten Sie nicht das Scharnier, während Sie den Ring öffnen. Wenn Sie das Scharnier halten, können Sie Ihre Hand einklemmen.
- Wenn Sie den Ring öffnen, ohne das Objektiv von der Kamera abzunehmen, kann der Ring gegen den Kamerakörper oder das Zubehörteil anstoßen. Wir empfehlen, das Objektiv vor dem Abnehmen des Rings von der Kamera zu entfernen.

D Anbringen der Gegenlichtblende

Wir empfehlen, eine Gegenlichtblende zu verwenden, um Streulicht zu verringern und optimale Bildqualität sicherzustellen.

Richten Sie die Markierung an der Gegenlichtblende mit dem Gegenlichtblendenindex am Objektiv aus, setzen Sie die Gegenlichtblende in die Objektivfassung und drehen Sie sie im Uhrzeigersinn, bis Sie ein Klickgeräusch hören.

Zum Abnehmen der Gegenlichtblende
Halten Sie die PUSH (Gegenlichtblende-Freigabe)-Taste gedrückt und drehen Sie die Gegenlichtblende in die entgegengesetzte Richtung wie beim Anbringen.

E Anbringen des Riemens

Bringen Sie den Riemen am Objektiv an, wenn Sie das Objektiv mit angebrachter Kamera mit Wechselobjektiv (Standbild) tragen. Folgen Sie Schritt (1) und (2), um den Riemen anzubringen.

- Um Herunterfallen des Objektivs zu vermeiden, bringen Sie den Riemen immer richtig an, so dass er sich nicht vom Objektiv löst.

F Zoomen

Verwendung des POWER ZOOM-Hebels

1 Stellen Sie den ZOOM-Schalter auf SERVO.

2 Bewegen Sie den POWER ZOOM-Hebel zum Einstellen der Brennweite (Zoomposition).

Bewegen Sie den POWER ZOOM-Hebel in Richtung T (Tele) zum Heranzoomen.
Bewegen Sie den POWER ZOOM-Hebel in Richtung W (Weitwinkel) zum Wegzoomen.

Verwenden des Zoomrings

1 Stellen Sie den ZOOM-Schalter auf MANUAL.

2 Drehen Sie den Zoomring zum Einstellen der Brennweite (Zoomposition).

• Wenn Sie den ZOOM-Schalter von SERVO auf MANUAL schieben, kann sich die Brennweite automatisch ändern.

Zum Ändern der Drehrichtung der Zoomring-Bedienung

Bei manchen Kameras kann entweder W oder T durch Drehen des Zoomrings zugewiesen werden. Einzelheiten dazu schlagen Sie bitte in der Gebrauchsanleitung zur Kamera nach.

G Fokussieren

Zum Einstellen des Fokus im Modus AF/MF
Wenn Sie die Autofokus-Funktion zusammen mit dem manuellen Fokus oder bei der Aufnahme von Videos verwenden, stellen Sie den Fokussierring auf Stellung **A**.

Zum Einstellen des Fokus im Modus FULL MF

Wenn Sie nicht Autofokus verwenden, stellen Sie den Fokussiering auf Position **B** und fokussieren Sie manuell.

• Die Entfernungsskala sollte nur als grobe Richtlinie genommen werden.

Die minimalen Fokusabstände sind im Modus AF/MF und im Modus FULL MF unterschiedlich.
Im Modus AF/MF: 0,4 m (W) – 0,95 m (T)
Im Modus FULL MF: 0,95 m in allen Bereichen

• Wenn Sie den Fokussing vom AF/MF-Modus **A** in den FULL MF-Modus **B** stellen, wird die in der Entfernungsskala eingestellte Entfernung fokussiert.

H Einstellen der Belichtung

IRIS LOCK-Schalter
LOCK: Sie können den Blendenring „A“ auf der Blendenskala sperren oder ihn zwischen f/4 und f/22 drehen.

RELEASE: Sie können den Blendenring zwischen „A“ und f/22 auf der Blendenskala drehen.

Wenn Sie „A“ an der Blendenskala auf den Blendenindex stellen, wird die Kamera auf den Blendenautomatik-Modus gestellt, und die Belichtung wird von der Kamera eingestellt. Sie können dabei manuell die Lichtmenge zwischen f/4 und f/22 justieren, indem Sie den Blendenring drehen.

Die Lichtmenge manuell einstellen
Drehen Sie den Blendenring auf die gewünschte Belichtung (Blendenstellung), wenn die Kamera auf Modus M oder auf Modus A gestellt ist.

Hinweise
Stellen Sie den Blendenklichschalter auf OFF, wenn Sie Videos aufnehmen. (Siehe Abbildung **H–a**)
Wenn Sie die Blende ändern, während Sie ein Video mit auf ON gestelltem Blendenklichschalter aufnehmen, wird der Ton des Blendenrings aufgenommen.

I Verwenden der Bildstabilisierungsfunktion

Schalter für Bildstabilisierung

- ON: Gleicht Kamerawackeln aus.
- OFF: Gleicht Kamerawackeln nicht aus. Wir empfehlen die Verwendung eines Stativs bei der Aufnahme.

Name (Modellname)	FE PZ 28-135mm F4 G OSS SELP28135G
Brennweite (mm)	28-135
Entsprechend Kleinbildformat-Brennweite* (mm)	42-202,5
Objektivgruppen-Elemente	12-18
Blickwinkel 1°*	75°-18°
Blickwinkel 2°*	54°-12°
Minimalfokus* (m)	0,4-0,95
Max. Vergrößerung (x)	0,15
Minimale Blende	f/22
Filterdurchmesser (mm)	95
Abmessungen (Maximaldurchmesser × Höhe) (ca., mm)	105 × 162,5
Gewicht (ca., g) (ohne Stativring)	1.215
Bildstabilisierungsfunktion	Ja

*1 Die oben für die entsprechenden Kleinbildkamera-Brennweite angegebenen Werte gelten für Digitalkameras mit Wechselobjektiv, die mit einem Bildsensor im Format APS-C ausgestattet sind.

*2 Der Sichtwinkel 1 ist der Wert für Kleinbildkameras, und der Sichtwinkel 2 ist der Wert für Digitalkameras mit Wechselobjektiv, die mit einem Bildsensor im Format APS-C ausgestattet sind.

*3 Der minimale Fokus ist der Abstand zwischen Bildsensor und Motiv.

• Je nach dem Objektivmechanismus kann sich die Brennweite mit dem Aufnahmeabstand leicht ändern. Die angegebenen Brennweiten gehen davon aus, dass das Objektiv auf Unendlich gestellt ist.

Mitgeliefertes Zubehör: Objektiv (1), hinterer Objektivdeckel (1), Gegenlichtblende (1), Blendendeckel (1), Objektivgehäuse (1), Riemen (1), Zoom-Stift (1), Anleitungen

Änderungen bei Design und technischen Daten bleiben ohne vorherige Ankündigung vorbehalten.
α und **G** sind Warenzeichen der Sony Corporation.

Deze lens is ontworpen voor Sony α-camerasysteem camera's met tagestek E. U kunt de lens niet gebruiken op camera's met tagestek A.

De FE PZ 28-135mm F4 G OSS is compatibel met het bereik van een beeldsensor met 35mm formaat. Een camera uitgerust met een beeldsensor met 35mm frmaat kan worden ingesteld om op te nemen in APS-C formaat. Voor meer informatie over het instellen van uw camera, raadpleegt u de gebruiksaanwijzing.

Voor meer informatie over compatibiliteit, bezoekt u de website van Sony in uw gebied, of neemt u contact op met de Sony-dealer, of plaatselijk bevoegde servicefaciliteit van Sony.

<div> <div><div></div></div></div> <div>In deze gebruiksaanwijzing vindt u informatie over het gebruik van lenzen. Opmerkingen bij het gebruik kunt u vinden in het aparte "Voorzorgsmaatregelen vóór gebruik". Lees beide documenten door voordat u de lens gebruikt.</div>
--

Deze lens is ontworpen voor Sony α-camerasysteem camera's met tagestek E. U kunt de lens niet gebruiken op camera's met tagestek A.

De FE PZ 28-135mm F4 G OSS is compatibel met het bereik van een beeldsensor met 35mm formaat. Een camera uitgerust met een beeldsensor met 35mm frmaat kan worden ingesteld om op te nemen in APS-C formaat. Voor meer informatie over het instellen van uw camera, raadpleegt u de gebruiksaanwijzing.

Voor meer informatie over compatibiliteit, bezoekt u de website van Sony in uw gebied, of neemt u contact op met de Sony-dealer, of plaatselijk bevoegde servicefaciliteit van Sony.

Opmerkingen bij het gebruik

• Laat de lens niet liggen op een plaats waar deze wordt blootgesteld aan de zon of een heldere lichtbron. Hierdoor kan er een interne storing in de camera en de lens optreden, of kan er rookontwikkeling of brand ontstaan doordat het licht in het brandpunt samenkomt. Als het toch nodig is dat u de lens in zonlicht laat liggen, moet u de lensdoppen bevestigen.

• Wanneer u tegen de zon in fotografeert, moet u de zon volledig buiten beeld houden. Doet u dit niet, dan worden de zonnestralen geconcentreerd in het brandpunt binnenin de camera, wat zal leiden tot rookontwikkeling of brand. Ook als de zon maar net buiten beeld gehouden wordt, kan er rookontwikkeling of brand ontstaan.

- Als u de camera draagt terwijl de lens is bevestigd, dient u zowel de camera als lens stevig vast te houden.
- Deze lens is niet waterbestendig, hoewel hij wel is ontworpen voor stofbestendigheid en spatbestendigheid. Houd waterdruppels uit de buurt van de lens in geval van regen etc.
- De zoompen kan worden bevestigd en losgekoppeld van de zoomring.
- Let erop dat u de lens niet laat vallen wanneer u deze opraagt en draagt. Gebruik een stevig statief voor het openen van opnamen.
- Het AF-hulplampje van de camera kan geblokkeerd worden door de lens. We raden u aan om het AF-hulplampje op OFF (uit) te zetten.

Voorzorgsmaatregelen voor het gebruik van de flitser

• U kunt bij deze lens geen ingebouwde cameraflitser gebruiken. Gebruik een externe flitser (apart verkocht).

• Bij gebruik van een flitser kan de lens het licht van de flitser gedeeltelijk blokkeren, waardoor een schaduw aan de onderkant van het beeld ontstaat.

Vignetteren

• Wanneer u de lens gebruikt, worden de hoeken van het scherm donkerder dan het midden. U kunt dit verschijnsel (dat vignetteren wordt genoemd) beperken door het diafragma 1 tot 2 stops te sluiten.

A Overzicht van de onderdelen

1 Lenskap
2 PUSH (lenskapontgrendeling)-knop
3 Scherpstelring
4 Zoomring
5 Irisring
6 Markeringen voor ring
7 Contactpunten van de lens*
8 Montagering voor het statief
9 Markeringen voor diafragma
10 Afstandsmarkering
11 Omzetterindex
12 IRIS LOCK-schakelaar
13 Iris click-schakelaar
14 Afstandsschaal
15 Schaal voor diafragma
16 POWER ZOOM-hendel
17 ZOOM-schakelaar
18 Polsbandogen
19 Montagemarkering voor lens
20 Ringvergrendelingsknop
21 Trilcompensatieschakelaar
22 Zoompen
23 Zonnekapdeksel

* Raak de contactpunten van de lens niet aan.

B De lens bevestigen/verwijderen

De lens bevestigen (Zie afbeelding B–1.)

1 Verwijder de achterste lensdop en de dop van de camera.

2 Lijn de witte stip op de lenscilinder uit met de witte stip op de camera (montagemarkeringen). Plaats vervolgens de lens in de lensfitting van de camera en draai de lens rechtsom tot deze vastklikt.

- Druk niet op de lensontgrendelingsknop op de camera terwijl u de lens bevestigt.
- Bevestig de lens niet in een hoek.

De lens verwijderen (Zie afbeelding B–2.)

Terwijl u de lensontgrendelingsknop op de camera ingedrukt houdt, draait u de lens zo ver mogelijk linksom tot deze stopt. Vervolgens verwijdert u de lens.

G Het statief gebruiken

Bevestig het statief aan de montagering van de lens en niet aan de statiefaansluiting van de camera, wanneer u het statief gaat gebruiken.

Wijzigen naar verticale/horizontale positie

Maak de ringvergrendelingsknop op de montagering van het statief (1) los en draai de camera naar links of rechts. De camera kan snel worden veranderd tussen verticale en horizontale posities terwijl deze stabiel blijft bij het gebruik van een statief.

- Er is een witte punt (ringmarkering) op de ring. Lijn een witte punt op de montagering voor het statief uit met de witte lijn (ringmarkering) op de lens om de positie van de camera precies af te stellen (2).
- Maak de ringvergrendelingsknop stevig vast nadat u de positie van de camera heeft ingesteld.
- De ring kan de camera of toebehoren raken wanneer hij gedraaid wordt, afhankelijk van het model camera of toebehoren. Voor meer informatie over compatibiliteit met camera's en toebehoren, gaat u naar de website van Sony voor uw regio.

De montagering voor het statief van de lens losmaken

De montagering van het statief kan worden losgemaakt van de lens wanneer u het statief niet gebruikt.

1 Verwijder de lens van de camera.

- Zie **B** De lens bevestigen/verwijderen* voor meer informatie.

2 Draai de ringvergrendelingsknop om de ringvergrendelingsknop te laten uitlijnen met de markering op de ring (3).

3 Trek de ringvergrendelingsknop omlaag (4), en open de ring.

- Houd de lens en de ring stevig vast bij het openen van de ring.
- Houd niet de scharnier vast bij het openen van de ring. Als u de scharnier vasthoudt, kunt u uw hand afklemmen.

• Indien u de ring openet zonder de lens van de camera te verwijderen, kan de ring de camera of toebehoren raken. We raden u aan de lens van de camera af te halen voordat u de ring bevestigt.

D De lenskap bevestigen

U kunt het beste een lenskap gebruiken om lichtvlekken te voorkomen en voor een optimale beeldkwaliteit te zorgen.

Lijn de markering op de lenskap uit met de markering van de lenskap op de lens, steek de lenskap vervolgens in de lensbevestiging en draai deze naar rechts tot hij op zijn plaats klikt.

De lenskap verwijderen
Houd de PUSH (lenskapontgrendeling)-knop ingedrukt en draai de lenskap in de tegenovergestelde richting als toen u hem bevestigde.

E De riem bevestigen

Bevestig de riem aan de lens als u de lens draagt terwijl de digitale camera met verwisselbare lens (fotocamera) eraan bevestigd is. Volg stappen (1) en (2) om de riem te bevestigen.

• Om te voorkomen dat de lens valt, dient u de riem goed te bevestigen zodat de riem niet loskomt van de lens.

F Zoomen

De POWER ZOOM-hendel gebruiken

1 Stel de ZOOM-schakelaar in op SERVO.

2 Beweeg de POWER ZOOM-hendel om de brandpuntsafstand (zoompositie) af te stellen.
Beweeg de POWER ZOOM-hendel naar de T (Tele) om in te zoomen.
Beweeg de POWER ZOOM-hendel naar de W (Groothoek) om uit te zoomen.

De zoomring gebruiken

1 Stel de ZOOM-schakelaar in op MANUAL.

2 Draai de zoomring om de brandpuntsafstand (zoompositie) af te stellen.

• Wanneer u de ZOOM-schakelaar van SERVO naar MANUAL schuift, kan de brandpuntsafstand automatisch wijzigen.

De draairichting van de zoomringwerking wijzigen
Somme camera's kunnen worden toegevoegd aan W of T, door de zoomring te draaien. Raadpleeg de gebruiksaanwijzing van de camera voor meer informatie.

G Scherpstellen

Scherpstelling afstellen in modus AF/MF
Stel de scherpstelring in op positie **A** wanneer u gebruik maakt van de automatische scherpstelfunctie met handmatig scherpstellen of bij het opnemen van films.

Scherpstelling afstellen in modus FULL MF
Wanneer u geen gebruik maakt van automatisch scherpstellen, stelt u de scherpstelring in op positie **B** en stelt u de scherpte handmatig in.

• De afstandsschaal moet alleen worden gebruikt als ruwe gids.

• De minimale instellingen voor scherpstelling in de modus AF/MF verschillen van die in de modus FULL MF. In de modus AF/MF: 0,4 m (W) – 0,95 m (T)
In de modus FULL MF: 0,95 m in alle gebieden

• Wanneer u de scherpstelring verschuift vanuit de stand in de modus AF/MF **A** naar de stand in de modus FULL MF **B**, wordt het scherpstellen aangepast naar de afstand die staat aangegeven op de afstandsschaal.

H De belichting afstellen

IRIS LOCK-schakelaar
LOCK: U kunt de irisring vergrendelen bij "A" op de schaal voor diafragma, of deze draaien tussen f/4 en f/22.

RELEASE: U kunt de irisring draaien tussen "A" en f/22 op de schaal voor diafragma.

Wanneer u "A" op de schaal voor scherpstellen afstemt op de index voor scherpstellen, wordt de camera ingesteld in de stand Auto iris en wordt de belichting door de camera ingesteld. U kunt handmatig de hoeveelheid licht die de lens binnenkomt afstellen tussen f/4 en f/22 door aan de irisring te draaien.

De hoeveelheid licht handmatig aanpassen
Draai de irisring naar de gewenste belichting (f-stop) als de camera is ingesteld op de M-modus of de A-modus.

Opmerkingen

Stel de iris click-schakelaar in op OFF wanneer u films opneemt. (Zie afbeelding **H–a**)
Indien u de diafragmawaarde wijzigt tijdens het opnemen van een film als de iris click-schakelaar is ingesteld op ON, wordt het geluid van de diafragramring opgenomen.

I De trilcompensatiefunctie gebruiken

Trilcompensatieschakelaar

- ON: Compenseert het trillen van de camera.
- OFF: Compenseert niet het trillen van de camera. Wij raden u aan tijdens opnamen een statief te gebruiken.

Technische gegevens

Naam (Modelnaam)	FE PZ 28-135mm F4 G OSS SELP28135G
Brandpuntsafstand (mm)	28-135
Gelijkwaardig	

Svenska

(Fortsättning från andra sidan)

B Montera/ta av objektivet

Montera objektivet (Se illustration B–[1.]

1 Ta bort det bakre objektivskyddet och skyddet på kamerahuset.

2 Passa in den vita punkten på objektivcylindern mot den vita punkten på kameran (monteringsmärket), skjut sedan in objektivet i kamerafattningen och vrid det medurs tills det låses fast.

- Tryck inte in objektivets låsspärr på kameran när du monterar objektivet.
- Montera inte objektivet snett.

Ta bort objektivet (Se illustration B–[2.]

Medan du håller objektivets låsspärr på kameran intryckt, vrid ur objektivet moturs så långt det går och tar sedan av objektivet.

C Använda stativet

När du använder ett stativ ska du sätta fast det på objektivets stativkrage och inte på kamerans stativfäste.

Ändra vertikalt/horisontellt läge

Lossa kragläsratten på stativkragen (1) och vrid kameran åt endera håll. Kameran kan snabbt ställas om mellan vertikalt och horisontellt läge samtidigt som stabiliteten upprätthålls när ett stativ används.

- Det finns en vit punkt (kragindex) på kragen. Passa in en vit punkt på stativkragen mot den vita linjen (kragindex) på objektivet för att ställa in kamerans läge exakt (2).
- När du har ställt in kamerans läge skruvar du åt kragläsratten ordentligt.
- Kragen kan slå emot kamerahuset eller tillbehöret när den vrids, beroende på vilken modell av kamera eller tillbehör som används. För mer information om kompatibilitet med kameror och tillbehör, besök webbplatsen för Sony för ditt område.

Ta bort stativkragen från objektivet

Stativkragen kan tas bort från objektivet när ett stativ inte används.

1 Ta bort objektivet från kameran.

- Mer information finns under **B** Montera/ta av objektivet*.

2 Vrid kragläsratten för att passa in märkena på kragläsratten och kragen (3).

3 Dra kragläsratten nedåt (4), och öppna kragen.

- Håll stadigt i objektivet och kragen när du öppnar kragen.
- Håll inte i gångjärnet när du öppnar kragen. Om du håller i gångjärnet kan du klämma handen.
- Om du öppnar kragen utan att ta bort objektivet från kameran, kan kragen slå emot kamerahuset eller tillbehöret. Vi rekommenderar att du ta bort objektivet från kameran innan du tar loss kragen.

D Montera motljusskyddet

Du rekommenderas att använda motljusskyddet för att slippa onödiga reflexer och få bästa möjliga bildkvalitet.

Passa in märket på motljusskyddet mot märket för motljusskyddet på objektivet, skjut sedan in motljusskyddet i fästet på objektivet och vrid det medurs tills det klickar på plats.

Ta bort motljusskyddet

Håll PUSH-knappen (motljusskyddets spärr) nedtryckt och vrid motljusskyddet i motsatt riktning mot när det monterades.

E Fästa remmen

Sätt fast remmen på objektivet när du bär objektivet med digitalkameran med utbytbar objektiv (fortfarande) monterad. Följ steg (1) och (2) för att sätta fast remmen.

- För att förhindra att objektivet tappas, se till att fästa remmen ordentligt så att remmen inte lossnar från objektivet.

F Zoomning

Använda **POWER ZOOM**-spaken

1 Ställ **ZOOM**-omkopplaren på **SERVO**.

2 Flytta **POWER ZOOM**-spaken för att justera foklavståndet (zoompositionen).

Flytta **POWER ZOOM**-spaken mot T (telefoto) för att zooma in.

Flytta **POWER ZOOM**-spaken mot W (vidvinkel) för att zooma ut.

Använda zoomringen

1 Ställ **ZOOM**-omkopplaren på **MANUAL**.

2 Vrid zoomringen för att justera foklavståndet (zoompositionen).

- När du skjuter **ZOOM**-omkopplaren från **SERVO** till **MANUAL**, kan brännvidden ändras automatiskt.

Ändra zoomringens funktionsriktning

På vissa kameror kan vridningen på zoomringen tilldelas till endera W eller T. Se handledningen för kameran för närmare information.

G Fokusering

Ställa in fokus i **AF/MF**-läge

När autofokusfunktionen används tillsammans med manuell fokus eller vid inspelning av filmer, ställ fokuseringsringen på position **A**.

Ställa in fokus i **FULL MF**-läge

Om du inte vill använda autofokus, ställ fokuseringsringen på position **B** och ställ in fokusen manuellt.

- Avståndsskalan bör endast användas som en grov vägledning.
- Minsta fokus är olika i AF/MF-läge och i FULL MF-läge. I AF/MF-läge: 0,4 m (W) - 0,95 m (T) I FULL MF-läge: 0,95 m i hela området
- När du flyttar fokusering från AF/MF-läge **A** till FULL MF-läge **B**, ställs fokus in på det avstånd som anges på avståndsskalan.

H Justera exponeringen

IRIS LOCK-omkopplare

LOCK: Du kan låsa irisringen vid "A" på bländarskalan, eller vrida den mellan f/4 och f/22.

RELEASE: Du kan vrida irisringen mellan "A" och f/22 på bländarskalan.

När du riktar in "A" på bländarskalan mot bländarindex, ställs kameran in på auto iris-läge och exponeringen ställs in av kameran. Och du kan justera mängden ljus manuellt mellan f/4 och f/22 genom att vrida irisringen.

Justera mängden ljus manuellt

Vrid irisringen till önskad exponering (f-stopp) när kameran är inställd på läge M eller läge A.

Obs!

Ställ omkopplaren för irisringklick på OFF när du spelar in filmer. (Se illustration **H-a**) Om du ändrar bländarvärdet men du spelar in en film med omkopplaren för irisringklick inställd på ON, kommer ljudet från bländaringen att spelas in.

I Använda funktionen för skakningskompensation

Omkopplare för skakningskompensation

- ON: Kompenserar för kameraskakning.
- OFF: Kompenserar inte för kameraskakning. Vi rekommenderar användning av ett stativ vid fotografering.

Specifikationer

Namn (Modellbeteckning)	FE PZ 28-135mm F4 G OSS SELP28135G
Brännvidd (mm)	28-135
Motsvarande brännvidd i 35mm-format* (mm)	42-202,5
Objektivgrupper/-element	12-18
Bildvinkel 1°*	75°-18°
Bildvinkel 2°*	54°-12°
Minsta fokus** (m)	0,4-0,95
Maximal förstoring (x)	0,15
Minsta bländare	f/22
Filterdiameter (mm)	95
Storlek (maximal diameter x höjd) (ca., mm)	105 x 162,5
Vikt (ca., g) (exklusive stativkrage)	1 215
Funktion för skakningskompensation	Ja

- * Värdena som visas ovan för motsvarande 35mm-format's brännvidd gäller för kameror med utbytbart objektiv med en bildsensor av APS-C-storlek.
- ** Bildvinkel 1 är värdet för 35 mm kameror, och bildvinkel 2 är värdet för digitalkameror med utbytbart objektiv med en bildsensor av APS-C-storlek.
- ** Minsta fokus är avståndet från bildsensorn till motivet.

- Beroende på objektivmekanismen, kan brännvidden ändras vid ändring av fotograferingsavståndet. Brännvidderna som anges ovan förutsätter att objektivet har fokus inställt på oändlighet.

Inkluderade artiklar: Objektiv (1), Bakre objektivskydd (1), Motljusskydd (1), Motljusskyddslock (1), Insvänska (1), Rem (1), Zoomspak (1), Uppsättning tryckt dokumentation

Utföranden och specifikationer kan ändras utan föregående meddelande.

α och **G** är varumärken som tillhör Sony Corporation.

Italiano

Nel presente manuale sono contenute le istruzioni per l'uso degli obiettivi. Le note sull'uso sono disponibili nel documento separato "Precauzioni per l'uso". Prima di utilizzare l'obiettivo, leggere entrambi i documenti.

Il presente obiettivo è progettato per le fotocamere Sony α con Montaggio E. Non è possibile utilizzarlo su fotocamere con Montaggio A.

L'obiettivo FE PZ 28-135mm F4 G OSS è compatibile con la gamma di sensore di immagine da 35 mm. Una fotocamera dotata di sensore di immagine da 35 mm può essere impostata per scattare nel formato APS-C. Per informazioni dettagliate su come impostare la fotocamera, far riferimento al manuale di istruzioni relativo.

Per ulteriori informazioni sulla compatibilità, visitare il sito web di Sony del proprio Paese oppure rivolgersi al proprio rivenditore Sony o al centro di assistenza locale autorizzato di Sony.

Note sull'uso

- Non esporre l'obiettivo alla luce solare diretta o ad altre sorgenti luminose intense. A causa dell'effetto della concentrazione della luce, potrebbero verificarsi problemi di funzionamento interni della fotocamera e dell'obiettivo, fumo o incendi. Qualora fosse necessario lasciare l'obiettivo in luoghi soggetti a luce solare, assicurarsi di applicare l'apposito copriobiettivo.

- Quando si scatta con il sole di fronte, fare in modo che il sole sia completamente al di fuori dell'angolo di visualizzazione. In caso contrario i raggi solari potrebbero concentrarsi su un punto focale all'interno della fotocamera e causare fumo o incendi. Il sole può causare fumo o incendi anche se è appena al di fuori dell'angolo di visualizzazione.

- Quando si trasporta una fotocamera a cui è applicato l'obiettivo, afferrare sempre saldamente la fotocamera e l'obiettivo.

- Questo obiettivo non è impermeabile anche se è stato progettato per resistere alla polvere e agli spruzzi d'acqua. In caso di utilizzo in condizioni di pioggia, tenere l'obiettivo al riparo dalle gocce d'acqua.

- Il perno dello zoom si può applicare e staccare dall'anello dello zoom.
- Fare attenzione a non far cadere l'obiettivo quando lo si ripone o lo si trasporta. Per le riprese utilizzare un treppiede robusto.

- Il Luminatore AF della fotocamera potrebbe essere ostacolato dall'obiettivo. Si raccomanda di impostare l'illuminatore AF su OFF.

Precauzioni sull'uso di un flash

- Con questo obiettivo non è possibile utilizzare un flash incorporato nella fotocamera. Utilizzare un flash esterno (venduto separatamente).

- Quando si utilizza un flash, è possibile che l'obiettivo ostruisca parzialmente la luce del flash, producendo un'ombra nella parte inferiore dell'immagine.

Vignettatura

- Quando si usa l'obiettivo, gli angoli dello schermo diventano più scuri rispetto alla parte centrale. Per ridurre questo fenomeno (denominato vignettatura) ridurre l'apertura di 1 o 2 valori.

A Identificazione delle parti

1 Paraluce
2 Tasto PUSH (sblocco del paraluce)
3 Anello per la messa a fuoco
4 Anello dello zoom
5 Anello apertura diaframma
6 Indicazione sulla protezione
7 Contatti dell'obiettivo*
8 Protezione di montaggio del treppiede
9 Indicazione apertura
10 Indicazione della distanza
11 Indicazione del paraluce
12 Interruttore IRIS LOCK
13 Interruttore a scatto apertura diaframma
14 Scala della distanza
15 Scala di apertura
16 Leva POWER ZOOM
17 Interruttore ZOOM
18 Ganci per la cinghia
19 Indicazione montaggio obiettivo
20 Manopola di blocco della protezione
21 Interruttore di compensazione della vibrazione
22 Perno dello zoom
23 Tappo del paraluce

- * Non toccare i contatti dell'obiettivo.

B Applicazione/rimozione dell'obiettivo

Per applicare l'obiettivo (Vedere l'illustrazione B–[1.]

1 Rimuovere il copriobiettivo posteriore e il cappuccio del corpo della fotocamera.

2 Allineare il puntino bianco sul cilindro dell'obiettivo con il puntino bianco sulla fotocamera (indicazione di montaggio), quindi inserire l'obiettivo nell'attacco della fotocamera e ruotarlo in senso orario fino a quando non si blocca in posizione.

- Durante l'installazione dell'obiettivo, assicurarsi di non premere il relativo tasto di rilascio sulla fotocamera.
- Non installare l'obiettivo in una posizione inclinata.

Per rimuovere l'obiettivo (Vedere l'illustrazione B–[2.]

Tenendo premuto il tasto di rilascio sulla fotocamera, ruotare l'obiettivo in senso antiorario fino a quando non si arresta, quindi rimuoverlo.

G Uso del treppiede

Quando si utilizza un treppiede, applicarlo alla protezione di montaggio dell'obiettivo e non al foro per treppiede sulla fotocamera.

Per modificare la posizione verticale/orizzontale

Attentare la manopola di blocco della protezione sulla protezione di montaggio del treppiede (1) e ruotare la fotocamera in una delle due direzioni. Quando si utilizza un treppiede è possibile passare rapidamente dalla posizione verticale a quella orizzontale della fotocamera, e viceversa, mantenendo la stabilità.

- Sulla protezione è presente un puntino bianco (indicazione sulla protezione). Allineare un punto bianco sulla protezione di montaggio del treppiede con la linea bianca (indicazione della protezione) sull'obiettivo per regolare con precisione la posizione della fotocamera (2).
- Stringere la manopola di blocco della protezione saldamente dopo aver fissato la posizione della fotocamera.

- La protezione potrebbe colpire il corpo della fotocamera o degli accessori quando viene fatta ruotare, a seconda del modello di fotocamera o di accessorio. Per ulteriori informazioni sulla compatibilità con fotocamera e accessori, visitare il sito web di Sony del proprio Paese.

Per rimuovere la protezione di montaggio del treppiede dall'obiettivo

Quando non si usa il treppiede, si può togliere la protezione di montaggio del treppiede dall'obiettivo.

1 Rimuovere l'obiettivo dalla fotocamera.

- Vedere **B** Applicazione/rimozione dell'obiettivo* per istruzioni dettagliate.

2 Ruotare la manopola di blocco della protezione per allineare i segni della manopola di blocco della protezione e la protezione (3).

3 Abbassare la manopola di blocco della protezione (4) e aprire la protezione.

- Reggere saldamente obiettivo e protezione quando si apre la protezione.
- Non tenere la cerniera quando si apre la protezione. In caso contrario ci si potrebbe pizzicare la mano.
- Se si rimuove la protezione senza rimuovere l'obiettivo dalla fotocamera, la protezione potrebbe colpire il corpo della fotocamera o l'accessorio. Si raccomanda di rimuovere l'obiettivo dalla fotocamera prima di rimuovere la protezione.

D Applicazione del paraluce

Si consiglia di utilizzare un paraluce per ridurre i riflessi e assicurare la massima qualità delle immagini.

Allineare il segno sul paraluce con l'indicazione del paraluce sull'obiettivo, quindi inserire il paraluce nell'attacco dell'obiettivo e ruotarlo in senso orario fino a quando scatta in sede.

Per rimuovere il paraluce
Tenere premuto il tasto PUSH (sblocco del paraluce) e ruotare il paraluce nella direzione opposta a quella di applicazione.

E Applicazione della cinghia

Applicare la cinghia all'obiettivo quando si trasporta l'obiettivo applicato alla fotocamera con obiettivo intercambiabile. Seguire i passaggi (1) e (2) per applicare la cinghia.

- Per evitare di far cadere l'obiettivo, verificare di aver fissato la cinghia in modo corretto, in modo che non si stacchi dall'obiettivo.

F Uso dello zoom

Uso della leva POWER ZOOM

1 Portare l'interruttore ZOOM su **SERVO**.

2 Spostare la leva **POWER ZOOM** per regolare la distanza focale (posizione dello zoom).

Spostare la leva **POWER ZOOM** verso T (teleobiettivo) per eseguire lo zoom avanti. Spostare la leva **POWER ZOOM** verso W (grandangolo) per eseguire lo zoom indietro.

Uso dell'anello dello zoom

1 Portare l'interruttore ZOOM su **MANUAL**.

2 Ruotare l'anello dello zoom per regolare la distanza focale (posizione dello zoom).

- Quando si fa scorrere l'interruttore ZOOM da **SERVO** a **MANUAL**, la lunghezza focale può cambiare automaticamente.

Per modificare la direzione di rotazione dell'anello dello zoom

Con alcune fotocamere è possibile effettuare la selezione di W o T ruotando l'anello dello zoom. Per informazioni dettagliate far riferimento alle Istruzioni per l'uso della fotocamera.

G Messa a fuoco

Per regolare la messa a fuoco in modalità AF/MF

Quando si utilizza la funzione di messa a fuoco automatica insieme alla messa a fuoco manuale o quando si registrano filmati, portare l'anello di messa a fuoco in posizione **A**.

Per regolare la messa a fuoco in modalità FULL MF

Se non si desidera utilizzare la messa a fuoco automatica, portare l'anello di messa a fuoco in posizione **B** e regolare manualmente la messa a fuoco.

- Utilizzare la scala della distanza solo come guida generica.

- I valori minimi di messa a fuoco sono diversi in modalità AF/MF rispetto alla modalità FULL MF. In modalità AF/MF: 0,4 m (W) - 0,95 m (T) In modalità FULL MF: 0,95 m in tutta l'area
- Quando si sposta l'anello di messa a fuoco dalla modalità AF/MF **A** alla modalità FULL MF **B**, la messa a fuoco viene regolata alla distanza indicata sulla scala della distanza.

H Regolazione dell'esposizione

Interruttore IRIS LOCK

LOCK: è possibile bloccare l'anello di apertura del diaframma su "A" nella scala di apertura, oppure ruotarlo tra f/4 ed f/22.

RELEASE: è possibile ruotare l'anello di apertura del diaframma tra "A" ed f/22 sulla scala di apertura.

Quando si allinea "A" della scala di apertura sull'indicazione di apertura, la fotocamera è impostata sulla modalità di apertura diaframma automatica e l'esposizione è impostata dalla fotocamera. E inoltre possibile regolare manualmente la quantità di luce tra f/4 ed f/22 ruotando l'anello di apertura del diaframma.

Regolare manualmente la quantità di luce

Ruotare l'anello di apertura del diaframma sull'esposizione desiderata (f-stop) quando la fotocamera è in modalità M o A.

Note

Quando si registrano filmati portare l'interruttore a scatto dell'apertura del diaframma su OFF. (Vedere l'illustrazione **H-a**)
Se si modifica il valore di apertura durante la ripresa di un filmato e l'interruttore a scatto dell'apertura del diaframma è su ON, verrà registrato lo scatto dell'anello di apertura.

I Uso della funzione di compensazione della vibrazione

Interruttore di compensazione della vibrazione

- ON: Compensa la vibrazione della fotocamera.
- OFF: Non compensa la vibrazione della fotocamera. Si raccomanda di usare un treppiede durante le riprese.

Caratteristiche tecniche

Nome (Nome del modello)	FE PZ 28-135mm F4 G OSS SELP28135G
Lunghezza focale (mm)	28-135
Lunghezza focale equivalente al formato 35 mm** (mm)	42-202,5
Gruppi-elementi dell'obiettivo	12-18
Angolo di visualizzazione 1°*	75°-18°
Angolo di visualizzazione 2°*	54°-12°
Messa a fuoco minima* ³ (m)	0,4-0,95
Ingrandimento massimo (x)	0,15
Apertura minima	f/22
Diametro del filtro (mm)	95
Dimensioni (diametro massimo x altezza) (circa, mm)	105 x 162,5
Peso (circa, g) (esclusa la protezione di montaggio del treppiede)	1.215
Funzione di compensazione della vibrazione	Si

- * I suddetti valori della lunghezza focale equivalente al formato 35 mm si riferiscono alle fotocamere digitali con obiettivo intercambiabile dotate di sensore di ingrandimento delle immagini APS-C.

- ** L'angolo di visualizzazione 1 si riferisce alle fotocamere in formato da 35 mm, e l'angolo di visualizzazione 2 è il valore per le fotocamere digitali con obiettivo intercambiabile dotate di sensore di ingrandimento delle immagini APS-C.

- *³ La messa a fuoco minima indica la distanza tra il sensore delle immagini e il soggetto.

- A seconda del meccanismo dell'obiettivo, è possibile che la lunghezza focale vari in base alla distanza di ripresa. Per le lunghezze focali sopra indicate si presume che l'obiettivo sia impostato sulla messa a fuoco all'infinito.

Accessori inclusi: Obiettivo (1), copriobiettivo posteriore (1), paraluce (1), tappo del paraluce (1), custodia obiettivo (1), cinghia (1), perno dello zoom (1), corredo di documentazione stampata

Disegno e caratteristiche tecniche sono soggetti a modifiche senza preavviso.

α e **G** sono marchi di fabbrica di Sony Corporation.

Portugues

Este manual de instruções explica como utilizar objetivas. Podem ser encontradas notas de utilização em "Precauções antes de utilizar" em separado. Leia os dois documentos, antes de utilizar a objetiva.

Esta objetiva destina-se a câmaras Sony α que tenham uma montagem tipo E. Não a pode utilizar em câmaras que tenham uma montagem tipo A.

A objetiva FE PZ 28-135mm F4 G OSS é compatível com o alcance de um sensor de imagem do formato de 35 mm.

Uma câmara equipada com um sensor de imagem do formato de 35 mm pode ser definida para disparar com o tamanho APS-C.

Para saber como definir a sua câmara, consulte o respetivo manual de instruções.

Para mais informações sobre compatibilidade, visite o Web site da Sony da sua região ou consulte o seu revendedor da Sony ou o serviço de assistência técnica local autorizado da Sony.

Notas de utilização

- Não deixe a objetiva exposta à luz solar directa ou a fontes de luz brilhante. O efeito da incidência da luz pode provocar fumo ou um incêndio ou a avaria interna da máquina ou objectiva. Se tiver de deixar a objetiva exposta à luz solar directa, coloque as tampas respectivas.
- Ao tirar fotografias contra o sol, mantenha o sol completamente fora do ângulo de visão. Caso contrário, os raios solares podem concentrar-se num ponto focal na câmara, provocando fumo ou um incêndio. Manter o sol ligeiramente fora do ângulo de visão também pode causar fumo ou um incêndio.
- Quando transportar uma câmara com a objetiva montada, segure sempre tanto na câmara como na objetiva.

- Esta objetiva não é à prova de água, embora tenha sido concebida com o intuito de ser à prova de poeira e salpicos. Se a utilizar à chuva, etc., evita e queda de gotas na objetiva.
- O pino do zoom pode ser fixo e separado do anel de zoom.

- Tenha cuidado para não deixar cair a objetiva ao guardá-la ou transportá-la. Utilize o tripé e evite para tirar fotos.

- O iluminador AF da câmara pode ficar bloqueado pela objetiva. Recomendamos que coloque o iluminador AF na posição Off.

Precauções na utilização do flash

- Não pode utilizar um flash incorporado na câmara com esta objetiva. Utilize